

CMOS-320 CMOS-220

UNIVERSAL MULTI-VIEW CAMERA/ UNIVERSAL REAR VIEW CAMERA

INSTRUCTION MANUAL

CAMÉRA MULTI-VUES UNIVERSELLE/ CAMÉRA DE RECUL UNIVERSELLE

MODE D'EMPLOI

UNIVERSAL MULTIVIEW-KAMERA/ UNIVERSAL RÜCKFAHRKAMERA

BEDIENUNGSANLEITUNG

UNIVERSELE MULTIVIEWCAMERA/ UNIVERSELE ACHTERUITRIJCAMERA

GEBRUIKSAANWIJZING

JVC KENWOOD Corporation

Take the time to read through this instruction manual.

Familiarity with installation and operation procedures will help you obtain the best performance from your new Universal Camera.

For your records

Record the serial number, found on the back of the unit, in the spaces designated on the warranty card, and in the space provided below. Refer to the model and serial numbers whenever you call upon your Kenwood dealer for information or service on the product.

Model CMOS-320/CMOS-220 Serial number _____

US Residence Only

Register Online

Register your Kenwood product at www.Kenwoodusa.com

Before Use/ Installation Procedure

⚠️ WARNING

To prevent injury or fire, take the following precautions:

- To prevent a short circuit, never put or leave any metallic objects (such as coins or metal tools) inside the unit.
- Installation and wiring of this product require specialist skill and experience. To assure your safety, please request a specialist technician to install the unit.
- When you make a hole to install the camera, check the location of pipes, tanks and wiring and avoid touching them. Otherwise it may cause the fire.
- When you make a hole with a drill, use goggles to protect your eyes.

⚠️ CAUTION

To prevent damage to the product, take the following precautions:

- Make sure to ground the unit to a negative 12V DC power supply.
- When replacing a fuse, only use a new fuse with the prescribed rating. Using a fuse with the wrong rating may cause your unit to malfunction.
- Do not use your own screws. Use only the screws provided. If you use the wrong screws, you could damage the unit.

NOTE

- A rear view camera is a camera that provides symmetrical images in the same way as rear and side view mirrors.
- Connection to a TV with an RCA video input is possible, but confirm whether the TV you use has a reverse gear connection function.
- This product is designed to supplement the driver's rear view, but the camera images do not show all dangers and obstacles. Be sure to look behind you when reversing to confirm the view.
- This product features a wide-angle lens, so the near view is wide and the far view is narrow, which may create a false sense of distance. Be sure to look behind you when reversing to confirm the view.
- Do not wash your car with an automatic car wash or high-pressure water as it may result in water entering the camera or the camera falling off.
- Check camera bracket installation before driving.
Are the screws loose?
 - Is the camera bracket firmly secured?
 - If the rear view camera comes loose while you are driving it may cause an accident.

- Before finally installing the unit, connect the wiring temporarily, making sure it is all connected up properly, and the unit and the system work.
- When mounting this unit, make sure none of the leads are trapped between this unit and the surrounding metalwork or fittings.
- Do not mount this unit near the heater outlet, where it would be affected by heat, or near the doors, where rainwater might splash onto it. (Never install in locations such as the above because of the danger of malfunction due to high temperatures.)
- Before drilling any mounting holes always check behind where you want to drill the holes. Do not drill into the gas line, brake line, electrical wiring or other important parts.
- If this unit is installed in the passenger compartment, anchor it securely so it does not break free while the car is moving, and cause injury or an accident.
- If this unit is installed under a front seat, make sure it does not obstruct seat movement. Route all leads and cords carefully around the sliding mechanism so they do not get caught or pinched in the mechanism and cause a short circuit.

Care and maintenance

- When the product gets dirty, wipe dry with a silicon cloth or soft cloth. If it is seriously stained, remove stain with a cloth moistened with a neutral cleaner and then wipe the cleaner away. Do not use a hard cloth and/or a volatile substance such as lacquer thinner or alcohol, scratches, deformation, degradation and/or damage may result.
- When a lens component gets dirty, wipe gently with a soft cloth moistened with water. Do not rub with a dry cloth to prevent scratching the lens.

Installation Procedure

- 1** To prevent a short circuit, remove the key from the ignition and disconnect the ⊖ battery.
- 2** Make the proper input and output wire connections for each unit.
- 3** Connect the wiring harness wires in the following order: ground, ignition and camera unit.
- 4** Install the unit in your car.
- 5** Reconnect the ⊖ battery.

⚠️ WARNING

- If you connect the ignition wire (Red) to the car chassis (Ground), you may cause a short circuit, that in turn may start a fire. Always connect those wires to the power source running through the fuse box.
- Do not cut out the fuse from the ignition wire (Red). The power supply must be connected to the wires via the fuse.

⚠️ CAUTION

- If your car's ignition does not have an ACC position, connect the ignition wires to a power source that can be turned on and off with the ignition key. If you connect the ignition wire to a power source with a constant voltage supply, as with battery wires, the battery may die.
- If the fuse blows, first make sure the wires aren't touching to cause a short circuit, then replace the old fuse with one with the same rating.
- Insulate unconnected wires with vinyl tape or other similar material. To prevent a short circuit, do not remove the caps on the ends of the unconnected wires or the terminals.
- After the unit is installed, check whether the brake lamps, blinkers, wipers, etc. on the car are working properly.
- Install so that it does not obstruct the rear field of view.
- Install so that it does not protrude from the side of the car.
- Do not perform installation in rain or fog.
- When humidity is high, dry the surface to which the unit is to be attached before installing.
- Moisture on the attachment surface reduces adhesive strength, which may lead to the unit coming off.
- Do not attach the camera bracket to areas on the car body treated with fluorocarbon resin, or glass.
- May result in the rear view camera falling off.
 - Do not apply water to the unit.
 - Do not expose the unit to rain.
 - Do not subject the camera to unnecessary force.
 - Thoroughly clean where tape is used for sticking on the unit.
- Refer to the Instruction's manual for details on connecting the other units, then make connections correctly.
- Secure the wiring with cable clamps or adhesive tape. To protect the wiring, wrap adhesive tape around them where they lie against metal parts.
- Route and secure all wiring so it cannot touch any moving parts, such as the gear shift, handbrake and seat rails.
- Do not route wiring in places that get hot, such as near the heater outlet. If the insulation of the wiring melts or gets torn, there is a danger of the wiring short-circuiting to the vehicle body.
- When replacing the fuse, be sure to use only fuse of the rating prescribed on the fuse holder.
- To minimize noise locate the TV antenna cable, radio antenna cable and RCA cable as far away from each other as possible.

- Lay the cords by avoiding high-temperature areas. Use corrugated tubes for wiring inside the engine room. If a cord contacts a high-temperature area of the vehicle, the coating may melt and cause short-circuiting, which may lead to a fire or electric shock hazard.

Accessories

Camera (with camera bracket)1

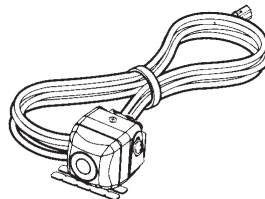

Power cord1

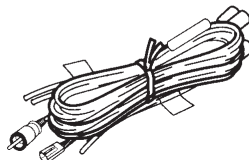

CMOS-320

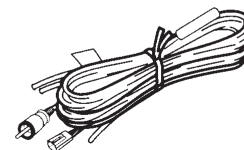

CMOS-220

Grommet1

Camera bracket clamping screw.....1

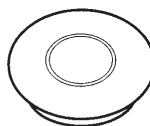

CMOS-320 only

Switch unit.....1

Double-side adhesive tape1

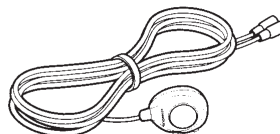

Installation

⚠ CAUTION

- The adjustments during camera setting may be hindered depending on the camera installation position. Do not install the camera securely but attach it only temporarily until the camera setting has completed.

Recommended Installation Position

Examples of correct camera installation on the rear of the vehicle

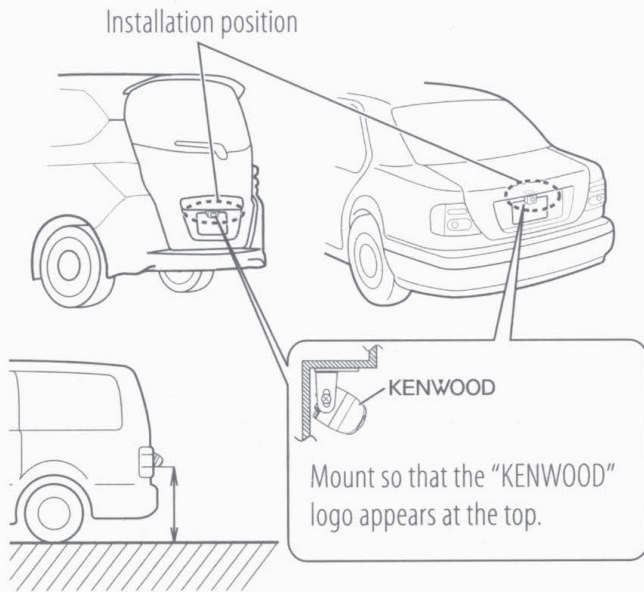

The CMOS-320 should be installed at a height of 50 cm (1.64 feet) or more.

Examples of correct camera installation on the front of the vehicle (CMOS-320 only)

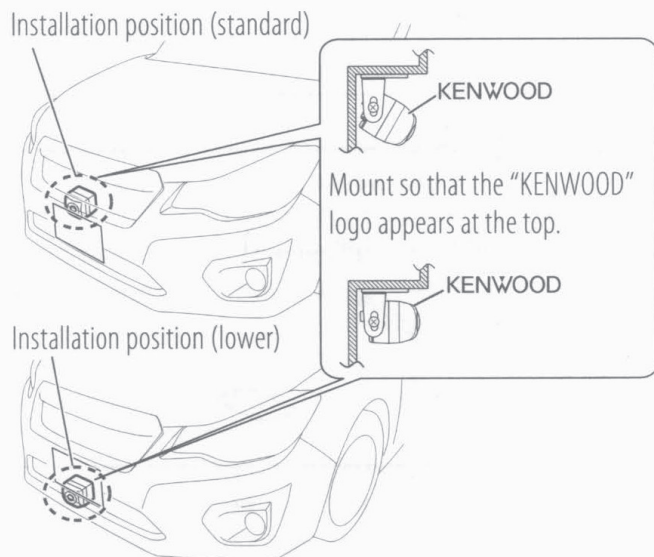

The CMOS-320 should be installed at a height of 30cm to 80cm (0.98feet to 2.62feet).

Installing the Camera/Adjusting its angle

1 Decide the camera installation position.

2 Clean the camera installation surface.

Using a commercially available cleaner, wipe dirt, moisture and oil away from the surface on which the camera bracket is to be attached.

3 Loosen the camera bracket retaining screws.

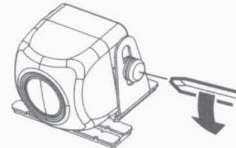

Using a commercially available Phillips screwdriver, loosen the two retaining screws.

Perform steps 4 and 5 only when they are required.

4 If required, separate the camera bracket from the camera and adjust the shape according to the surface on which it will be attached.

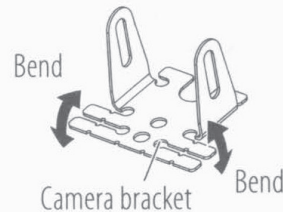

Adjust the camera bracket shape so that it fits the camera installation position.

5 Mount the camera on the camera bracket.

Mount so that the "KENWOOD" logo appears at the top.

6 Fix the camera temporarily with tape, etc.

Using a piece of tape, etc., fix the camera temporarily.

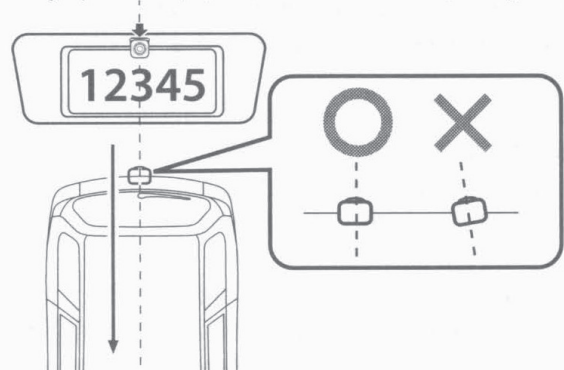

Install the camera at the center of the vehicle and not to hide the number plate. And also install straight toward the forward/reverse direction of the vehicle. Be careful not to lean the camera toward other directions of the vehicle, etc.

7 Complete all of the required connections.

8 Display the camera video.

Before viewing the camera, apply the parking brake and chock the wheels so that the vehicle will not move. Otherwise, an unexpected accident may result. For displaying the camera video, read the instruction manual for your video monitor.

When the camera is installed as a rearview camera:

Change the shift lever to the R (Reverse) range to view the image of the rear of the vehicle.

When the camera is installed as a front camera (CMOS-320 only):

Refer to the instruction manual of the unit that you have connected this camera to, and display the image of the front of the vehicle.

9 Adjust the camera angle.

When adjusting the camera angle, be careful not to stretch the camera cord.

When installing CMOS-220 as a rearview camera:

Adjust the angle so that the rear of the vehicle or the bumper can be seen at the bottom of the monitor.

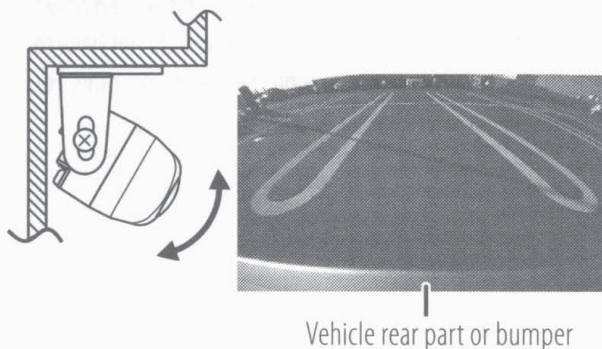

When installing CMOS-320 as a rearview camera:

Refer to "Display View Switching" (page 14) and switch the image to [Overhead View]. Adjust the camera angle so that the guideline and the parking lines become vertical.

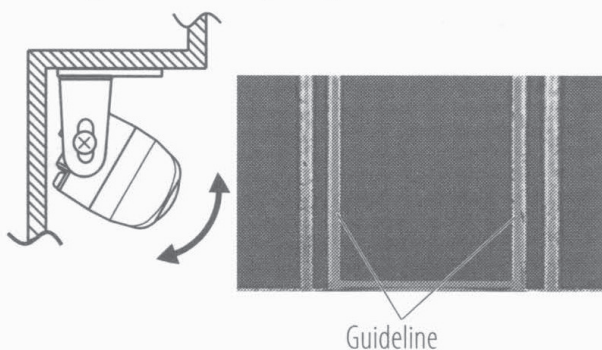

When installing CMOS-320 as a front camera:

Before adjusting the camera angle, perform "Camera ID Setting" (page 13) and "Camera Setting Procedure" (page 10).

When you select [Standard] for "Mounting Position Setting", switch the image to [Overhead View] (page 14) and adjust the camera angle so that the guideline and the parking lines become vertical.

When you select [Lower] for "Mounting Position Setting", switch the image to [Corner View] (page 14) and then adjust the angle of the camera to straighten the ground lines in the left and right screens.

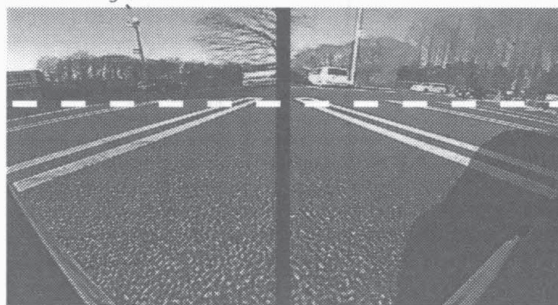

10 Set the camera.

When using CMOS-320 as a rearview camera:

Refer to page 9 to 13 and perform "Preparation Before Camera Setting", "Overhead View Image Adjustment" and "Wide View Guideline Adjustment".

When using CMOS-320 as a front camera:

When you select [Standard] for "Mounting Position Setting", refer to page 9 to 13 and perform "Preparation Before Camera Setting", "Overhead View Image Adjustment" and "Wide View Guideline Adjustment".

When you select [Lower] for "Mounting Position Setting", refer to page 9 to 13 and perform "Preparation Before Camera Setting" and "Overhead View Image Adjustment". You cannot perform "Wide View Guideline Adjustment".

11 After adjusting the camera angle, tighten the retaining screws firmly.

Inspect the retaining screws at times. If they are loose, tighten them firmly.

Installation

12 Fix the camera firmly in position.

Peel off the paper liner from the double-side adhesive tape on the camera bracket and attach it. After attaching, push the camera bracket with your finger to ensure close adhesion. Do not touch the adhesive surface with your hand or peel and reattach an attached tape, as these will degrade the adhesive force and may cause the camera bracket to be detached. If required, secure the bracket on the vehicle body using the camera bracket clamping screw. The camera bracket has two holes for the screw. Select one of them to fit the position of the attachment.

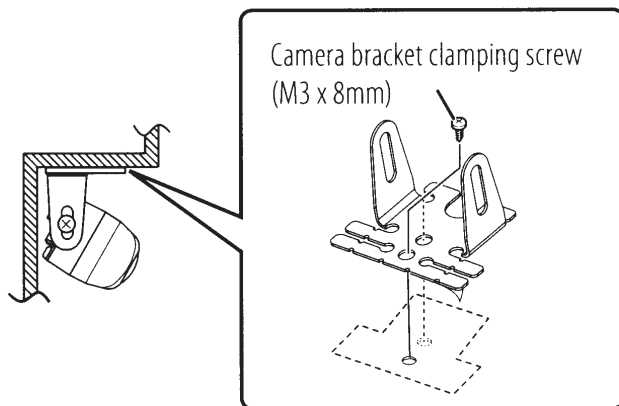

Installing the Switch Unit (CMOS-320 only)

1 Clean the switch unit installation surface.

Using a commercially available cleaner, wipe dirt, moisture and oil away from the surface on which the switch unit is to be attached.

2 Attach double-side adhesive tape on the bottom of the switch unit and then attach it in an easy-to-operate position, for example near the dashboard on the driver seat side.

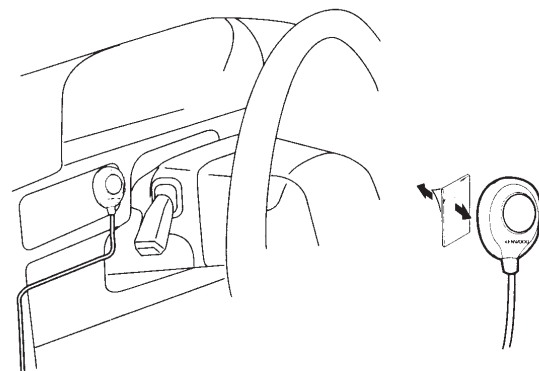

When using the camera as a front camera and with a Kenwood navigation system, this switch unit is used only for the ID setting of the CMOS-320 unit. So you do not have to attach the switch unit with double-side adhesive tape. For the ID setting, see "Camera ID Setting"(page 13)

Connections

Basic Connections

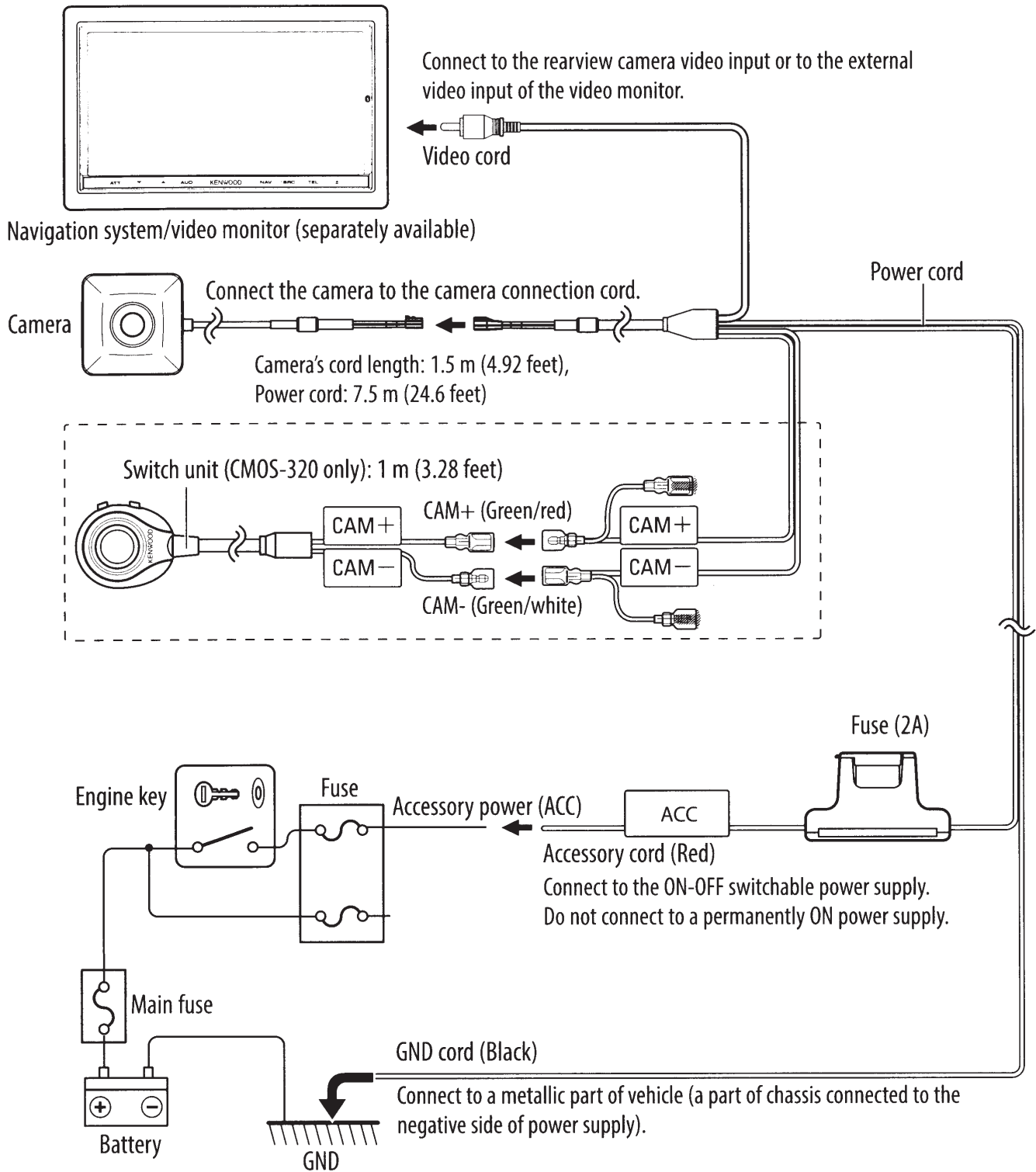

⚠ CAUTION

- If the engine key of your vehicle does not have the ACC position, branch the wire energized when the engine key is ON and connect it to the accessory power cord.
- Before proceeding to connections, make sure that the engine key is not inserted and disconnect the (⊖) terminal of the battery to prevent the short-circuiting incident.

System Connection (CMOS-320 only)

- When connecting the camera to a Kenwood navigation system etc, (Control unit) equipped with the camera control function, use the provided control unit connection cord. This allows the control unit to switch the display view and adjust the camera as well on touch the control unit screen.
- When using two CMOS-320 units (for the front and rear), it is required to set an ID for the front camera. For details, see "Camera ID Setting" (page 13).
- Connect the power supply in the same way as "Basic Connections".
- The provided switch unit is not used in the system connection.

Connection of 2 Cameras

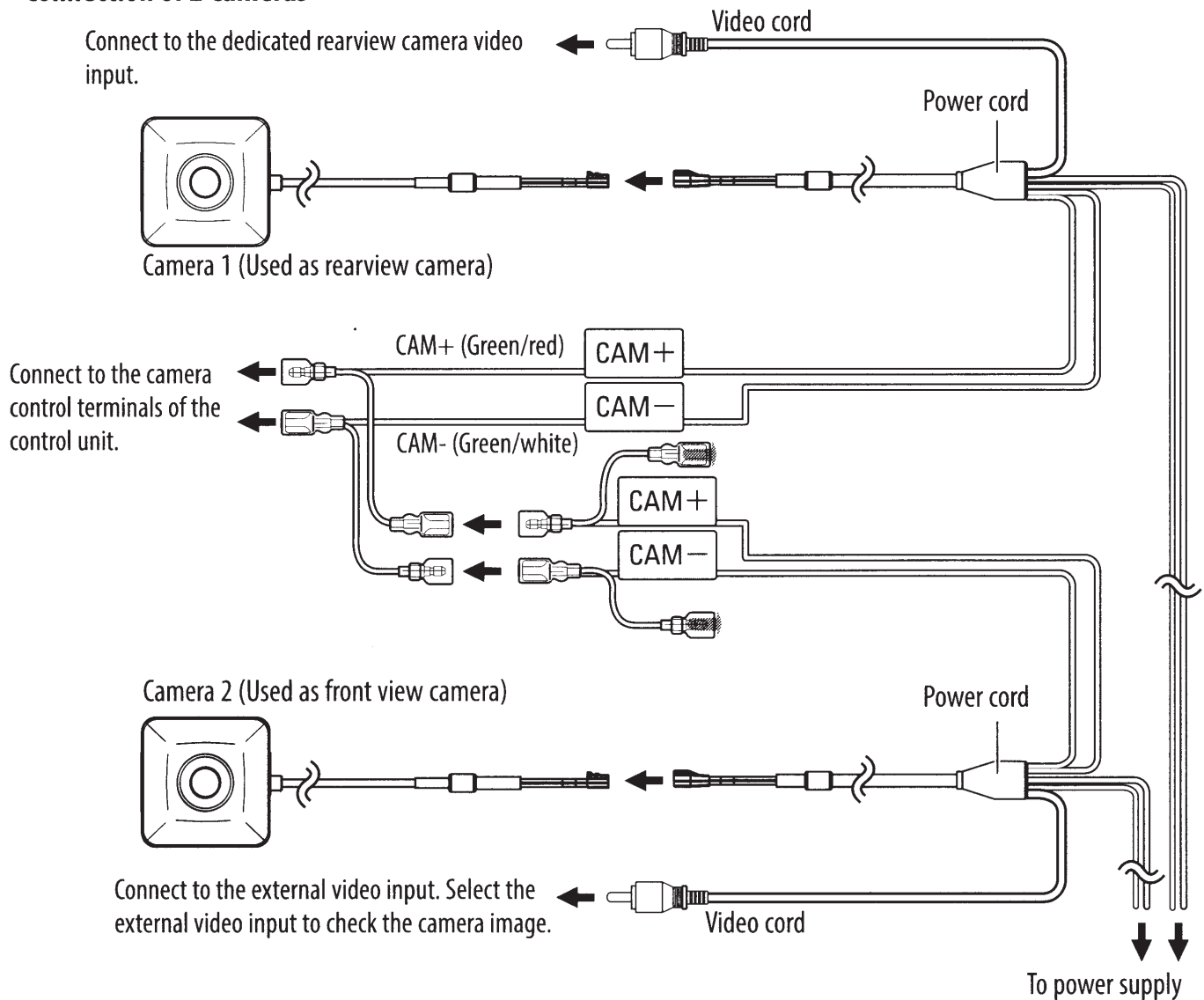

Camera Setting (CMOS-320 only)

Switch Unit Operation

The switch unit can be used to switch the image display mode, view/hide the guideline display and adjust the camera.

View button

- Switches the image display mode.
- Select an item in the setting mode.
- Press and hold to display or hide the guidelines.

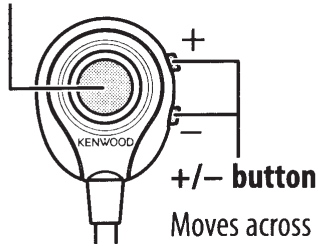

Moves across the setting mode items or sets an adjustment value.

Preparation Before Camera Setting

When the camera is installed as a rearview camera:

1 Stop the vehicle.

In a parking space with white lines and tire stoppers, park the vehicle in the center of the white line frame.

2 Advance the vehicle.

- Move the vehicle forward until the entire parking space can be viewed in the camera image.
- Be sure to apply the parking brake and push the brake pedal so that the vehicle is completely stationary. Perform the setting in a place that will not cause nuisance to other people.

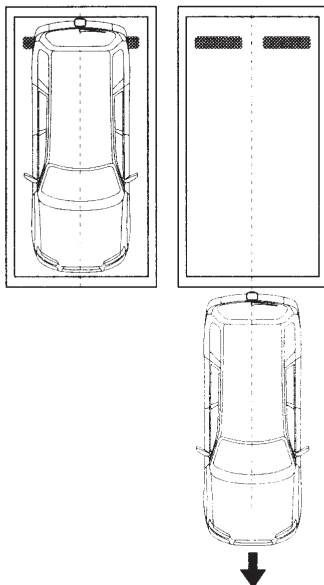

When installing the front camera at a height of 50cm (1.64 feet) or more:

Prepare as same as the rearview camera.

When installing the front camera below 50cm in height:

1 Install the camera at the center of the vehicle (page 4).

- If not, the image may not be symmetric in the "Corner View".

2 Move the vehicle on the center of the parking line.

- You can use a long stick instead of the parking line if you can not use the 2 parking lots etc.
- Be sure to apply the parking brake and push the brake pedal so that the vehicle is completely stationary. Perform the setting in a place that will not cause nuisance to other people.

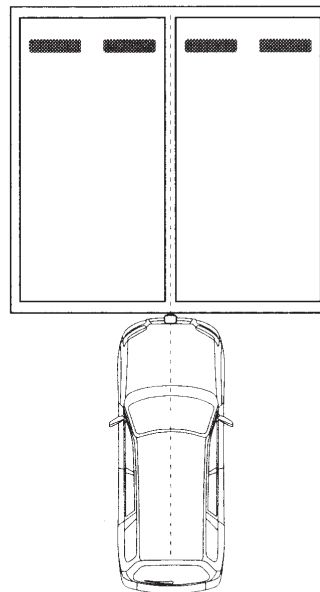

3 Set the camera.

Adjust the "Overhead View Image Adjustment" (page 10, 11) so that the parking line is displayed vertically in the center.

Camera Setting (CMOS-320 only)

Camera Setting Procedure

- 1 Complete all of the required connections in advance.**
- 2 Display the camera video.**
For displaying the camera video, read the instruction manual for your video monitor.
- 3 Press and hold the view and + buttons of the switch unit simultaneously to enter the camera adjustment mode.**
- 4 First select the positioning of the camera.**

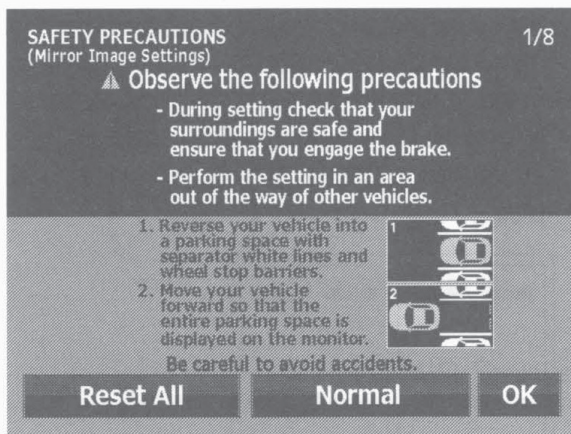

Use the + or – button to select an item and press the view button to enter the selection.

- When using the camera as the rearview camera, select [OK]. And then go to step 6.
- When using the camera as the front camera, select [Normal] and then select [OK]. And then go to step 5.
- Selecting [Reset All] resets all of the camera settings to the defaults.

- 5 Adjust the camera's mounting position with the + or – buttons on the switch unit.**

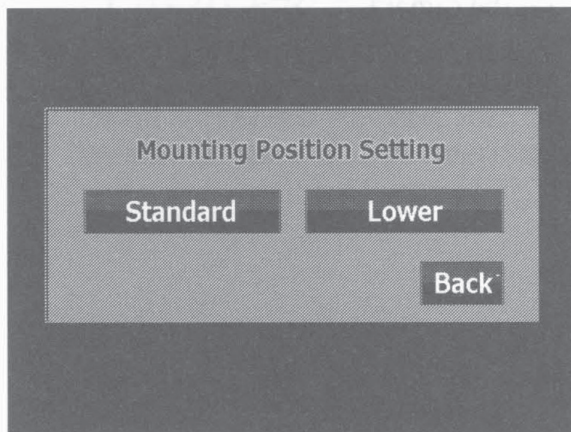

Select [Standard] when installing the camera at a height of 50cm to 80cm (1.64feet to 2.62feet).

Select [Lower] when installing the camera at a height of 30cm to below 50cm (0.98feet to below 1.64feet).

- 6 Select a camera adjustment item and adjust it.**

The following items are available for camera adjustment.

- 1. Overhead view image adjustments**
(Centering, Right-and-Left angle, Up-and-Down Angle)

- 2. Wide view guideline adjustments**
(Size, Horizontal direction, Red Line Position Setting)

To select an item:

Press the + or – button to select an item and press the view button to enter the selection. When an adjustment item is selected, the frame of its icon turns from blue to yellow.

To adjust the item:

After selecting the item, press the + or – button to adjust it and press the view button to enter the adjusted value.

- 7 End the setting.**

Overhead View Image Adjustment (Centering)

This item adjusts the center of the camera installation position.

- 1 Select "OVERHEAD VIEW IMAGE ADJUSTMENT (CENTERING)".**
- 2 Press the + or – button of the switch unit so that the two white lines appear on the position corresponding to the center line of the vehicle.**

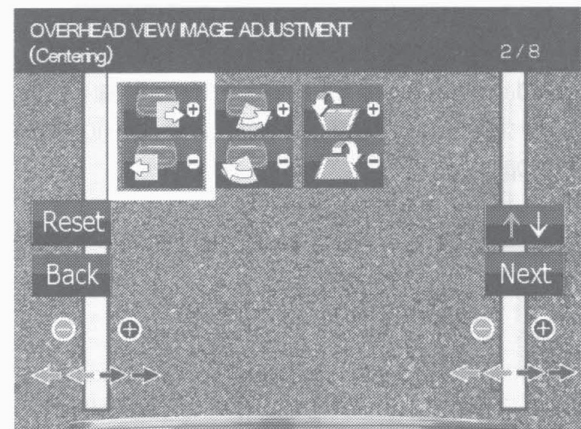

Adjustment is possible by two steps to the left and right. If the adjustment is not possible in the currently available range, change the camera position before retry.

- Select [Back] to go back to the previous adjustment item.
- Select [Next] to advance to the next adjustment item.
- Selecting [Reset] in an individual adjustment item resets the camera setting of that item to the default.

- Select [↕] to invert the icon upside down.

3 After completing the adjustment, press the view button.

↓ Advances to "OVERHEAD VIEW IMAGE ADJUSTMENT (Right-and-Left ANGLE)".

Overhead View Image Adjustment (Right-and-Left Angle)

This item adjusts the horizontal angle (in the rotary direction) of the camera installation position.

1 Select "OVERHEAD VIEW IMAGE ADJUSTMENT (Right-and-Left ANGLE)".

2 Press the + or – button of the switch unit so that the center of the parking space is displayed vertically.

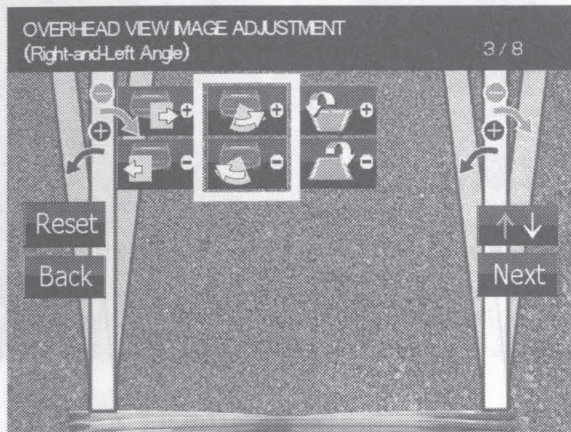

Adjustment is possible by one step to the left and right. If the adjustment is not possible in the currently available range, change the camera position before retrying.

3 After completing the adjustment, press the view button.

↓ Advances to "OVERHEAD VIEW IMAGE ADJUSTMENT (Up-and-Down ANGLE)".

Overhead View Image Adjustment (Up-and-Down Angle)

This item adjusts the vertical angle (inclination) of the camera installation position.

1 Select "OVERHEAD VIEW IMAGE ADJUSTMENT (Up-and-Down ANGLE)".

2 Press the + or – button of the switch unit so that the lines indicating the vehicle width are shown vertical.

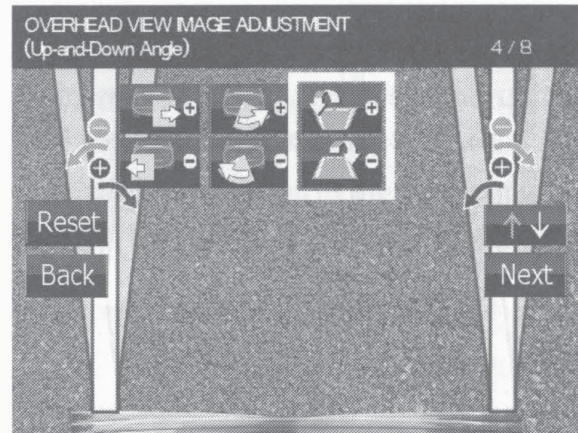

Adjustment is possible by one step up and down. If the adjustment is not possible in the currently available range, change the camera position before retrying.

3 After completing the adjustment, press the view button.

4 Select [Next].

↓ Advances to "GUIDELINE ADJUSTMENT (Size)".

Camera Setting (CMOS-320 only)

For Guideline Adjustment

- The subsequent adjustments adjust the sizes, lengths and positions of the guidelines displayed in the wide view and overhead view. By default, guidelines shown below are displayed assuming that the camera installation height is 80 cm (2.62 feet) and that the distance between the left and right lines of the parking space is 2.2 meters (7.22 feet).
- The red line is used to indicate the parking position and can set it independently from other guide lines.

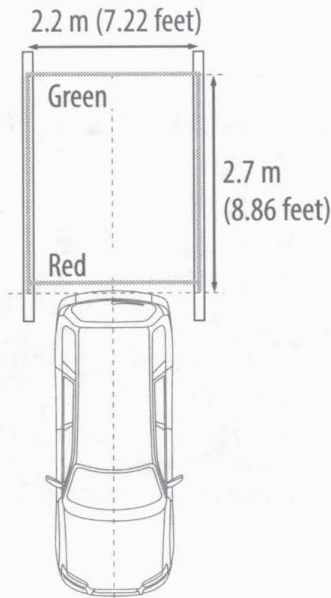

Wide View Guideline Adjustment (Size)

This item adjusts the overall size of guidelines displayed in the wide view.

- 1 Select "GUIDELINE ADJUSTMENT (Size)".
- 2 Press the + or – button of the switch unit to adjust the size.

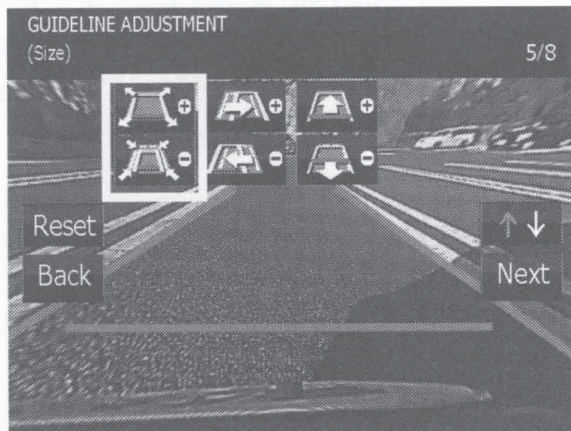

- 3 After completing the adjustment, press the view button.

↓ Advances to "GUIDELINE ADJUSTMENT (Horizontal direction)".

Wide View Guideline Adjustment (Horizontal Direction)

This item adjusts the left-right positioning of the guidelines displayed in the wide view.

- 1 Select "GUIDELINE ADJUSTMENT (Horizontal direction)".
- 2 Press the + or – button of the switch unit to adjust the left-right positioning.

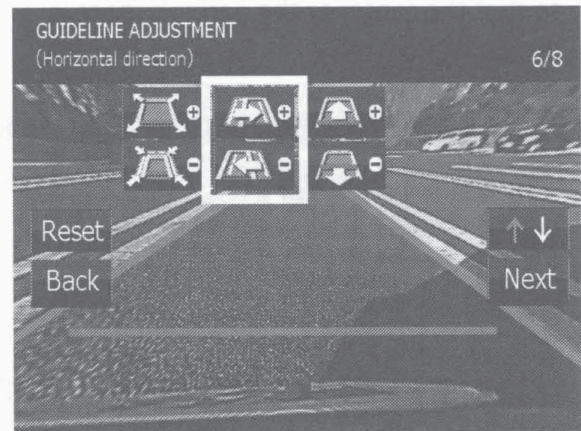

- 3 After completing the adjustment, press the view button.

↓ Advances to "GUIDELINE ADJUSTMENT (Red Line Position Setting)".

Wide View Guideline Adjustment (Red Line Position Setting)

This item adjusts the position of the red line displayed in the wide view. The red line can be used independently to set the reference line for the vehicle parking position.

- 1 Select "GUIDELINE ADJUSTMENT (Red Line Position Setting)".
- 2 Press the + or – button of the switch unit to adjust the position of the red line.

Move the red line until the edge of your vehicle's bumper. If the edge of your vehicle's bumper cannot be seen in the monitor, move the red line around the edge of your vehicle.

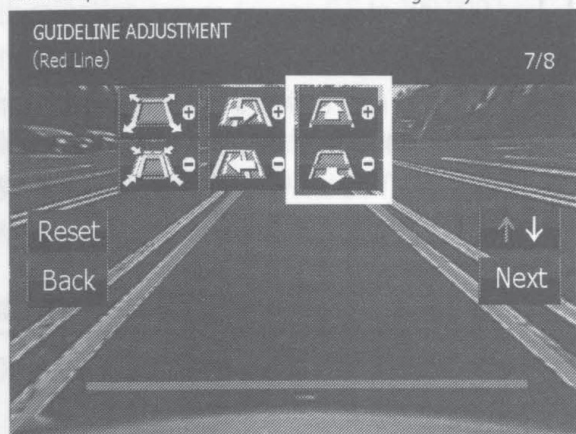

- 3 After completing the adjustment, press the view button.
 - 4 Select [Next].
- ↓ Advances to "SETTING COMPLETE".

Finishing the Camera Setting

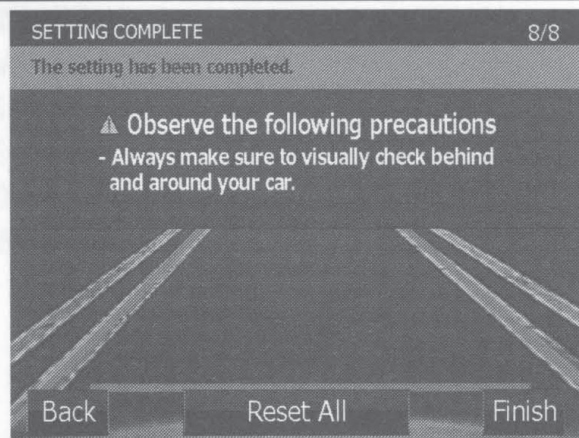

- 1 Press the + or – button of the switch unit to select [Finish] and press the view button.

Camera ID Setting

When connecting a CMOS-320 as a front camera to a Kenwood navigation system equipped with the camera control function, it is required to assign the ID to [Front Camera].

- 1 Install the switch unit.
Refer to "Basic Connections" (page 7) for the connection.
- 2 Display the image of the front camera on the monitor of the Kenwood navigation system.
For displaying the image, refer to the instruction manual of it.
- 3 Press and hold the + button of the switch unit for more than 2 seconds, and then press and hold the – button for more than 2 seconds.
- 4 Press the + or – button of the switch unit to select the camera ID, and press the view button.

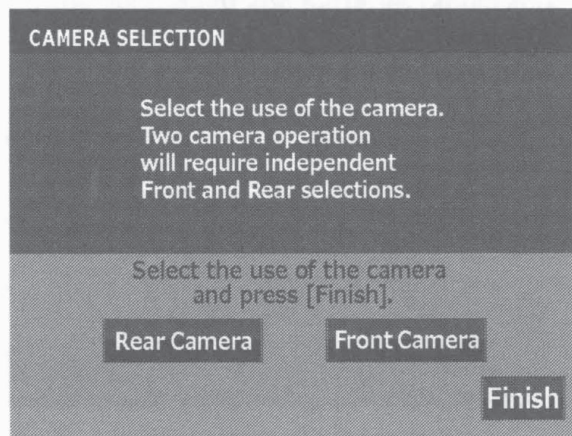

- 5 After setting, press the + or – button of the switch unit to select [Finish] and press the view button.
- 6 Turn off the ACC.
- 7 Disconnect the switch unit.
- 8 Connect CAM+/CAM– to the Kenwood car navigation system.
- 9 Turn on the ACC.

Display View Switching (CMOS-320 only)

Display View Switching

The CMOS-320 camera system can display 4 kinds of camera images.

1 With an image displayed on the monitor, press the view button of the switch unit.

Each press switches the image display mode in the following order.

Ultra Wide View

Wide-angle image covering a horizontal angle of about 195°.

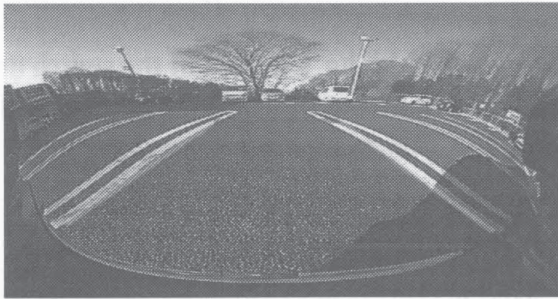

Wide View

Camera image covering a horizontal angle of about 135°.

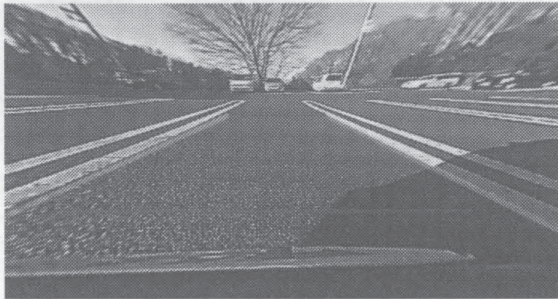

Overhead View

Image seen from the viewpoint straight up above the vehicle.

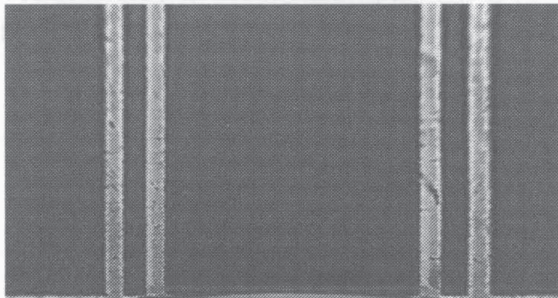

Depending on the camera installation position, the Overhead View image may not be displayed correctly.

- Overhead View may appear twice, depending on the connected navigation system.

Corner View

The views seen from the two corners of vehicle are displayed on the left and right halves of the screen.

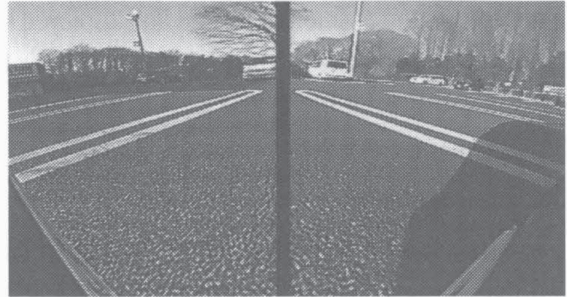

When connecting the camera to a Kenwood navigation system etc, (Control unit) equipped with the camera control function, use the provided control unit connection cord. This allows the control unit to switch the display view as well on touch the control unit screen (page 8).

Specifications

Camnit (CMOS-320)

Output video

: Wide-angle mirror image (for rearview)/wide-angle normal image (for front view)

Sensor: 1/3.6-inch color CMOS sensor

Number of pixels: Approx. 330,000 pixels

Lens

: Wide angle, Focal length $f=1.05$ mm, F value 2.0

Angles of view

: Horizontal: Approx. 195°

: Vertical: Approx. 145°

Video output: 1.0 Vp-p/ 75 Ω

Illumination range: Approx. 0.9 to 100,000 lux

Iris system: Electronic iris

Scanning system: Interlace

Synchronizing system: Internal synchronization

Dimensions (WxHxD): 23.4 x 23.4 x 26.1 mm

Weight: Approx. 23 g (without cable)

Camera Unit (CMOS-220)

Output video

: Wide-angle mirror image (for rearview)

Sensor: 1/3.6-inch color CMOS sensor

Number of pixels: Approx. 330,000 pixels

Lens

: Wide angle, Focal length $f=1.12$ mm, F value 2.2

Angles of view

: Horizontal: Approx. 128°

: Vertical: Approx. 103°

Video output: 1.0 Vp-p/ 75 Ω

Illumination range: Approx. 0.9 to 100,000 lux

Iris system: Electronic iris

Scanning system: Interlace

Synchronizing system: Internal synchronization

Dimensions (WxHxD): 23.4 x 23.4 x 23.9 mm

Weight: Approx. 22 g (without cable)

Switch Unit (CMOS-320 only)

Dimensions (WxHxD): 27.5 x 32.8 x 12 mm

Weight: Approx. 10 g (without cable)

General

Operating voltage: 14.4V (9.0 V – 16.0 V)

Max. current consumption (CMOS-320): 100 mA

Max. current consumption (CMOS-220): 50 mA

- Mirror image means that the video image inverts the left and right just like the image seen on the rearview mirror or a side mirror.
- Specifications subject to change without notice.

Information on Disposal of Old Electrical and Electronic Equipment and Batteries (applicable for countries that have adopted separate waste collection systems)



Products and batteries with the symbol (crossed-out wheeled bin) cannot be disposed as household waste.



Old electrical and electronic equipment and batteries should be recycled at a facility capable of handling these items and their waste byproducts.



Pb

Contact your local authority for details in locating a recycle facility nearest to you. Proper recycling and waste disposal will help conserve resources whilst preventing detrimental effects on our health and the environment.

Notice: The sign "Pb" below the symbol for batteries indicates that this battery contains lead.



English

Declaration of Conformity with regard to the EMC Directive 2004/108/EC

Declaration of Conformity with regard to the RoHS Directive 2011/65/EU

Manufacturer:

JVC KENWOOD Corporation
3-12 Moriya-cho, Kanagawa-ku, Yokohama-shi, Kanagawa,
221-0022, Japan

EU Representative's:

JVCKENWOOD NEDERLAND B.V.
Amsterdamseweg 37, 1422 AC UITHOORN, The Netherlands

Français

Déclaration de conformité se rapportant à la directive EMC 2004/108/EC

Déclaration de conformité se rapportant à la directive RoHS 2011/65/EU

Fabricant :

JVC KENWOOD Corporation
3-12 Moriya-cho, Kanagawa-ku, Yokohama-shi, Kanagawa,
221-0022, Japan

Représentants dans l'UE :

JVCKENWOOD NEDERLAND B.V.
Amsterdamseweg 37, 1422 AC UITHOORN, Pays-Bas

Deutsch

Konformitätserklärung in Bezug auf die EMC-Vorschrift 2004/108/EG

Konformitätserklärung in Bezug auf die RoHS-Vorschrift 2011/65/EU

Hersteller:

JVC KENWOOD Corporation
3-12 Moriya-cho, Kanagawa-ku, Yokohama-shi, Kanagawa,
221-0022, Japan

EU-Vertreter:

JVCKENWOOD NEDERLAND B.V.
Amsterdamseweg 37, 1422 AC UITHOORN, Niederlande

Nederlands

Conformiteitsverklaring met betrekking tot de EMC-richtlijn van de Europese Unie (2004/108/EC)

Conformiteitsverklaring met betrekking tot de RoHS richtlijn van de Europese Unie (2011/65/EU)

Fabrikant:

JVC KENWOOD Corporation
3-12 Moriya-cho, Kanagawa-ku, Yokohama-shi, Kanagawa,
221-0022, Japan

EU-vertegenwoordiger:

JVCKENWOOD NEDERLAND B.V.
Amsterdamseweg 37, 1422 AC UITHOORN, Nederland

NOTICE: This Class B digital apparatus complies with Canadian ICES-003.

REMARQUE: Cet appareil numérique de la classe B est conforme à la norme NMB-003 du Canada.

THIS DEVICE COMPLIES WITH PART 15 OF THE FCC RULES. OPERATION IS SUBJECT TO THE FOLLOWING TWO CONDITIONS:

(1) THIS DEVICE MAY NOT CAUSE HARMFUL INTERFERENCE, AND (2) THIS DEVICE MUST ACCEPT ANY INTERFERENCE RECEIVED, INCLUDING INTERFERENCE THAT MAY CAUSE UNDESIRE OPERATION.

FCC CAUTION

This equipment may generate or use radio frequency energy. Changes or modifications to this equipment may cause harmful interference unless the modifications are expressly approved in the instruction manual. The user could lose the authority to operate this equipment if an unauthorized change or modification is made.

FCC NOTE

This equipment has been tested and found to comply with the limits for a Class B digital device, pursuant to Part 15 of the FCC Rules. These limits are designed to provide reasonable protection against harmful interference in a residential installation. This equipment may cause harmful interference to radio communications, if it is not installed and used in accordance with the instructions. However, there is no guarantee that interference will not occur in a particular installation. If this equipment does cause harmful interference to radio or television reception, which can be determined by turning the equipment off and on, the user is encouraged to try to correct the interference by one or more of the following measures:

- Reorient or relocate the receiving antenna.
- Increase the separation between the equipment and receiver.
- Connect the equipment into an outlet on a circuit different from that to which the receiver is connected.
- Consult the dealer or an experienced radio/TV technician for help.



For Turkey

Bu ürün 28300 sayılı Resmi Gazete'de yayımlanan Atık Elektrikli ve Elektronik Eşyaların Kontrolü Yönetmeliğe uygun olarak üretilmiştir.

Eski Elektrik ve Elektronik Ekipmanların İmha Edilmesi Hakkında Bilgi (ayrı atık toplama sistemlerini kullanan ülkeleri için uygulanabilir)



Sembollü (üzerinde çarpı işareti olan çöp kutusu) ürünler ev atıkları olarak atılamaz.

Eski elektrik ve elektronik ekipmanlar, bu ürünleri ve ürün atıklarını geri dönüştürebilecek bir tesiste değerlendirilmelidir. Yaşadığınız bölgeye en yakın geri dönüşüm tesisinin yerini öğrenmek için yerel makamlara müracaat edin. Uygun geri dönüşüm ve atık imha yöntemi sağlığımız ve çevremiz üzerindeki zararlı etkileri önlerken kaynakların korunmasına da yardımcı olacaktır.

For Israel

מידע בדבר השלכה לאשפה של ציוד חשמלי ואלקטרוני ישן וכן סוללות (רלוונטי למדינות שמתמשות במערכת איסוף אשפה מופרדת).

לא ניתן להשליך מוצרים וסוללות עם הסימון (פח אשפה עם X עליו) כאשפה ביתית רגילה. יש למחזר ציוד חשמלי ואלקטרוני ישן וכן סוללות במתקן המסוגל לטפל בפריטים כאלה ובתוצרי הלואי שלהם.

צרו קשר עם הרשות המקומית לקבלת פרטים אודות מתקן המיחזור הקרוב אליכם. מיחזור והשלכה לאשפה נאותים יעזרו לשמר משאבים ולמנוע השפעות שליליות על בריאותנו ועל הסביבה. שימו לב: הסימון Pb שמתחת לסימון עבור סוללות מצוין שהסוללה מכילה עופרת.

KENWOOD

Andorra

Estimado Usuario de los productos Kenwood.

Gracias por haber elegido este Producto Kenwood.

Si resulta defectuoso bajo condiciones normales de funcionamiento, le rogamos que contacte con su distribuidor autorizado más abajo indicado, para información acerca de la garantía.

JCKENWOOD IBERICA, S.A.
Carretera de Rubi, 88
008174 Sant Cugat del Valles, Barcelona
Tel. + 34 93 507 5252
www.kenwood.es

ATENCIÓN
Esta tarjeta y un recibo (o factura) son necesarios para adquirir una cartulina nueva en caso de robo o daño de la misma.

Norge
Kjære kunde,
Takk for at De valgte dette Kenwood-produktet.
Hvis det oppstår feil under normal bruk, vennligst ta kontakt med en av autoriserte forhandlere som er opplært nedenfor vedrørende reklamasjon/garanti.

Dalen's Elektrisk Service a/s
Brennveien 4
N-1483 Skytta
Tel. 07-960775

OBST!
Dette kort og kvittering er nødvendig for å kappe nytt panel ved eventuelt skade eller tyveri.

Suisse
Cher utilisateur de KENWOOD.
Merci d'avoir choisi ce produit de KENWOOD.

En cas de panne sous conditions d'opérations normales, veuillez s.v.p. contacter votre distributeur officiel mentionné ci-dessous. Il est à votre disposition pour toutes informations de garantie.

KENWOOD ELECTRONICS DEUTSCHLAND GMBH
Konrad-Adenauer Allee 1-11
61118 Bad Vilbel
Tel. 0648-50-5010
www.kenwood.de

ATTENTION
La carte de garantie et la preuve d'achat (ou la facture) sont nécessaires à l'achat d'une nouvelle façade détachable en cas de dommages ou de vol.

Sverige
Cher utilisateur de KENWOOD.
Merci d'avoir choisi ce produit de KENWOOD.

En cas de panne sous conditions d'opérations normales, veuillez s.v.p. contacter votre distributeur officiel mentionné ci-dessous. Il est à votre disposition pour toutes informations de garantie.

KENWOOD ELECTRONICS DEUTSCHLAND GMBH
Konrad-Adenauer Allee 1-11
61118 Bad Vilbel
Tel. 0648-50-5010
www.kenwood.de

ATTENTION
La carte de garantie et la preuve d'achat (ou la facture) sont nécessaires à l'achat d'une nouvelle façade détachable en cas de dommages ou de vol.

Belgique et Grand-duché de Luxembourg
Cher Utilisateur de Produits Kenwood.
Nous vous remercions d'avoir choisi ce produit Kenwood ("le Produit"). Si celui-ci, dans des conditions d'utilisation normales, devait s'avérer défectueux, il serait réparé ou remplacé gratuitement, conformément aux conditions de la présente Carte de Garantie. Si le Produit est acheté dans un pays non membre de la CEE et si un problème se présente, nous vous proposons de bien vouloir le présenter auprès d'un importateur Kenwood officiel, d'un Distributeur agréé, d'un Centre Technique Agréé, ou d'un détaillant de produits Kenwood établi dans la CEE en y joignant le présent document. Si vous avez acheté le produit dans un pays non membre de la CEE et si un problème se présente, nous vous proposons de bien vouloir le présenter auprès d'un importateur Kenwood officiel, d'un Distributeur agréé, d'un Centre Technique Agréé, ou d'un détaillant de produits Kenwood établi dans la CEE en y joignant le présent document. Si vous avez acheté le produit dans un pays non membre de la CEE et si un problème se présente, nous vous proposons de bien vouloir le présenter auprès d'un importateur Kenwood officiel, d'un Distributeur agréé, d'un Centre Technique Agréé, ou d'un détaillant de produits Kenwood établi dans la CEE en y joignant le présent document. Si vous avez acheté le produit dans un pays non membre de la CEE et si un problème se présente, nous vous proposons de bien vouloir le présenter auprès d'un importateur Kenwood officiel, d'un Distributeur agréé, d'un Centre Technique Agréé, ou d'un détaillant de produits Kenwood établi dans la CEE en y joignant le présent document.

JCKENWOOD BELGIUM N.V.
Louvensesteenweg 248 J,
1800 Vilvoorde, Belgium
Tel. 32 (0)2075-9060
www.kenwood.be

Conservez précieusement cette Carte de Garantie car elle vous sera indispensable pour toute réparation.

Le Produit est garanti pour une durée d'un an à compter de la date de prise en possession après un déballage de produits Kenwood. La Garantie couvre tout le matériel de produits Kenwood et les pièces de rechange approuvées par Kenwood. Nous nous réservons le droit de modifier le Produit à sa discrétion sans préavis. Les frais d'emballage, d'installation ainsi que tous autres frais ou risques indirectement liés à la réparation ne sont pas couverts par la garantie et seront à la charge de l'utilisateur.

Conditions:
A. Toute réclamation formulée en vertu de la Garantie doit être accompagnée de la présente Carte de Garantie et des informations et documents suivants:

- le titre d'identité et adresse complète;
- le certificat d'achat ou tout autre document établissant la date d'acquisition du Produit après un déballage établi dans la CEE;
- l'identité et l'adresse complète de ce détaillant;
- le numéro de série et le nom du modèle du Produit. Si ces informations ne peuvent être fournies ou si le Produit a été modifié ou altéré de quelque manière que ce soit depuis la date d'acquisition, Kenwood se réserve le droit de refuser de réparer le Produit aux conditions de la présente Garantie;
- le Produit a été construit de manière à se conformer aux normes et exigences de sécurité nationales et locales applicables dans le pays d'achat de la CEE en y joignant le présent document. Si ces informations ne peuvent être fournies ou si le Produit a été modifié ou altéré de quelque manière que ce soit depuis la date d'acquisition, Kenwood se réserve le droit de refuser de réparer le Produit aux conditions de la présente Garantie;
- le Produit a été construit de manière à se conformer aux normes et exigences de sécurité nationales et locales applicables dans le pays d'achat de la CEE en y joignant le présent document. Si ces informations ne peuvent être fournies ou si le Produit a été modifié ou altéré de quelque manière que ce soit depuis la date d'acquisition, Kenwood se réserve le droit de refuser de réparer le Produit aux conditions de la présente Garantie;
- le Produit a été construit de manière à se conformer aux normes et exigences de sécurité nationales et locales applicables dans le pays d'achat de la CEE en y joignant le présent document. Si ces informations ne peuvent être fournies ou si le Produit a été modifié ou altéré de quelque manière que ce soit depuis la date d'acquisition, Kenwood se réserve le droit de refuser de réparer le Produit aux conditions de la présente Garantie;

Belgie & Groothertogdom Luxemburg
Gebruiker van Kenwood producten.
Wij danken U voor het kiezen van het Kenwood-product ("het Product"). Indien het Product, bij normaal gebruik, gebreken zou vertonen, zal het gratis worden hersteld of vervangen overeenkomstig de voorwaarden van deze Garantiekaart. Indien het product aangekocht werd in een EG-land (EU) en het gebreuk een ander probleem oplevert, gelieve het dan aan te bieden bij een officiële Kenwood-vertegenwoordiger, een erkend vertaler, een service center of detailhandelaar voor Kenwood producten in de EG-landen met het aankoopbewijs of elk ander document dat de datum van aankoop van het Product bewijst. Indien het gebreuk anderszins niet in de EG-land wordt hersteld, worden de kosten van de vervoer bij het Product gekocht werd.

Indien het product aangekocht werd in de EG-land en de coördinaten van de dichtstbijzijnde erkende vertaler in de EG-land niet de vertaler, gelieve dan contact te nemen met:

JCKENWOOD BELGIUM N.V.
Louvensesteenweg 248 J,
1800 Vilvoorde, Belgium
Tel. 32 (0)2075-9060
www.kenwood.be

U dient deze Garantiekaart zorgvuldig bij te houden aangezien zij noodzakelijk is om uw aanspraak op deze Garantie te doen gelden.

De garantie voor het Product is geldig gedurende één jaar vanaf de datum van de consumentelijke aankoop bij een detailhandelaar van Kenwood producten. De garantie slaat zowel op de originele wettelijke als de werkuren, de herstellingen en/of de reparaties. Wij reserveren ons het recht het Product te vervangen indien het herstellen ervan niet economisch verantwoord is. We aanvaard geen aansprakelijkheid voor schade van welke aard ook die voortvloeit uit het gebruik van het Product.

Indien het product aangekocht werd in de EG-land en de coördinaten van de dichtstbijzijnde erkende vertaler in de EG-land niet de vertaler, gelieve dan contact te nemen met:

JCKENWOOD BELGIUM N.V.
Louvensesteenweg 248 J,
1800 Vilvoorde, Belgium
Tel. 32 (0)2075-9060
www.kenwood.be

U dient deze Garantiekaart zorgvuldig bij te houden aangezien zij noodzakelijk is om uw aanspraak op deze Garantie te doen gelden.

De garantie voor het Product is geldig gedurende één jaar vanaf de datum van de consumentelijke aankoop bij een detailhandelaar van Kenwood producten. De garantie slaat zowel op de originele wettelijke als de werkuren, de herstellingen en/of de reparaties. Wij reserveren ons het recht het Product te vervangen indien het herstellen ervan niet economisch verantwoord is. We aanvaard geen aansprakelijkheid voor schade van welke aard ook die voortvloeit uit het gebruik van het Product.

Iceland

Kæri notandi Kenwood tækja. Til hamingu með því að hafa valið þetta Kenwood tækki þitt. Ef einhverjar framleiðingugalíma koma í ljós við vinnulega nokkurn vinnsmámisslagastólubandsband við umbodsmanninn Kenwood á Íslandi.

Hemilistatölur
Sudurlandsbraut 8B, 128 Reykjavík
Tel. 354-565-1500

Ábyrgðarlíma er eftir frá kaupdægri að telja kaupandi skil lýtta tækki. Til og frá verkstöðum á eigin kostnað. Að öðru leiti skil vörugæri á framleiðingullöng fara fram kaupanda að kostnaðarlausu.

Námar upplýsingar um ábyrgðarskilmála veitir umboðsmáður.

ATHYGLI
Þetta ábyrgðarkort og reklingur eru nauðsyngling til að kaup nýjan forni og höfundur er stóllt að hafa samstarfið.

Schweiz
Sehr geehrter Benutzer von KENWOOD Produkten:
Herzlichen Dank, dass Sie sich für dieses Kenwood-Produkt entschieden haben.

Falls ein Defekt unter normalen Betriebsbedingungen eintritt, bitten wir Sie sich bitte an Ihre offizielle Kenwood-Vertretung.

Eine Liste aller Kenwood-Fachhändler sowie alle Informationen zur Garantie finden Sie unter www.kenwood.de

KENWOOD ELECTRONICS DEUTSCHLAND GMBH
Konrad-Adenauer Allee 1-11
61118 Bad Vilbel
Tel. 0648-50-5010
www.kenwood.de

ZUR BEACHTUNG
Diese Garantiekarte und der Kaufbeleg werden benötigt, um im Falle des Verlustes ein neues Bedienteil zu erwerben.

Dear Customer,
Thank you for purchasing this kenwood product. As mentioned in the pages of this booklet, our warranty is only valid in the countries listed. If your country is not listed please contact your retailer for information on warranty procedure, or write to:

JVC KENWOOD Customer Information Center
3-12, Moriyocho,
Kanagawa-ku, Yokohama-shi, Kanagawa
221-0022, Japan

OBST!
Dette kort og kvitterings er nødvendig for å kappe nytt panel ved eventuelt skade eller stöld.

ATTENTION
Ce document et la preuve d'achat (ou la facture) sont nécessaires à l'achat d'une nouvelle façade détachable en cas de dommages ou de vol.

Belgium & Grand-duché de Luxembourg
Cher Utilisateur de Produits Kenwood.
Nous vous remercions d'avoir choisi ce produit Kenwood ("le Produit"). Si celui-ci, dans des conditions d'utilisation normales, devait s'avérer défectueux, il serait réparé ou remplacé gratuitement, conformément aux conditions de la présente Carte de Garantie. Si le Produit est acheté dans un pays non membre de la CEE et si un problème se présente, nous vous proposons de bien vouloir le présenter auprès d'un importateur Kenwood officiel, d'un Distributeur agréé, d'un Centre Technique Agréé, ou d'un détaillant de produits Kenwood établi dans la CEE en y joignant le présent document. Si vous avez acheté le produit dans un pays non membre de la CEE et si un problème se présente, nous vous proposons de bien vouloir le présenter auprès d'un importateur Kenwood officiel, d'un Distributeur agréé, d'un Centre Technique Agréé, ou d'un détaillant de produits Kenwood établi dans la CEE en y joignant le présent document. Si vous avez acheté le produit dans un pays non membre de la CEE et si un problème se présente, nous vous proposons de bien vouloir le présenter auprès d'un importateur Kenwood officiel, d'un Distributeur agréé, d'un Centre Technique Agréé, ou d'un détaillant de produits Kenwood établi dans la CEE en y joignant le présent document.

JCKENWOOD BELGIUM N.V.
Louvensesteenweg 248 J,
1800 Vilvoorde, Belgium
Tel. 32 (0)2075-9060
www.kenwood.be

Conservez précieusement cette Carte de Garantie car elle vous sera indispensable pour toute réparation.

Le Produit est garanti pour une durée d'un an à compter de la date de prise en possession après un déballage de produits Kenwood. La Garantie couvre tout le matériel de produits Kenwood et les pièces de rechange approuvées par Kenwood. Nous nous réservons le droit de modifier le Produit à sa discrétion sans préavis. Les frais d'emballage, d'installation ainsi que tous autres frais ou risques indirectement liés à la réparation ne sont pas couverts par la garantie et seront à la charge de l'utilisateur.

Conditions:
A. Toute réclamation formulée en vertu de la Garantie doit être accompagnée de la présente Carte de Garantie et des informations et documents suivants:

- le titre d'identité et adresse complète;
- le certificat d'achat ou tout autre document établissant la date d'acquisition du Produit après un déballage établi dans la CEE;
- l'identité et l'adresse complète de ce détaillant;
- le numéro de série et le nom du modèle du Produit. Si ces informations ne peuvent être fournies ou si le Produit a été modifié ou altéré de quelque manière que ce soit depuis la date d'acquisition, Kenwood se réserve le droit de refuser de réparer le Produit aux conditions de la présente Garantie;
- le Produit a été construit de manière à se conformer aux normes et exigences de sécurité nationales et locales applicables dans le pays d'achat de la CEE en y joignant le présent document. Si ces informations ne peuvent être fournies ou si le Produit a été modifié ou altéré de quelque manière que ce soit depuis la date d'acquisition, Kenwood se réserve le droit de refuser de réparer le Produit aux conditions de la présente Garantie;
- le Produit a été construit de manière à se conformer aux normes et exigences de sécurité nationales et locales applicables dans le pays d'achat de la CEE en y joignant le présent document. Si ces informations ne peuvent être fournies ou si le Produit a été modifié ou altéré de quelque manière que ce soit depuis la date d'acquisition, Kenwood se réserve le droit de refuser de réparer le Produit aux conditions de la présente Garantie;
- le Produit a été construit de manière à se conformer aux normes et exigences de sécurité nationales et locales applicables dans le pays d'achat de la CEE en y joignant le présent document. Si ces informations ne peuvent être fournies ou si le Produit a été modifié ou altéré de quelque manière que ce soit depuis la date d'acquisition, Kenwood se réserve le droit de refuser de réparer le Produit aux conditions de la présente Garantie;

Belgie & Groothertogdom Luxemburg
Gebruiker van Kenwood producten.
Wij danken U voor het kiezen van het Kenwood-product ("het Product"). Indien het Product, bij normaal gebruik, gebreken zou vertonen, zal het gratis worden hersteld of vervangen overeenkomstig de voorwaarden van deze Garantiekaart. Indien het product aangekocht werd in een EG-land (EU) en het gebreuk een ander probleem oplevert, gelieve het dan aan te bieden bij een officiële Kenwood-vertegenwoordiger, een erkend vertaler, een service center of detailhandelaar voor Kenwood producten in de EG-landen met het aankoopbewijs of elk ander document dat de datum van aankoop van het Product bewijst. Indien het gebreuk anderszins niet in de EG-land wordt hersteld, worden de kosten van de vervoer bij het Product gekocht werd.

Indien het product aangekocht werd in de EG-land en de coördinaten van de dichtstbijzijnde erkende vertaler in de EG-land niet de vertaler, gelieve dan contact te nemen met:

JCKENWOOD BELGIUM N.V.
Louvensesteenweg 248 J,
1800 Vilvoorde, Belgium
Tel. 32 (0)2075-9060
www.kenwood.be

U dient deze Garantiekaart zorgvuldig bij te houden aangezien zij noodzakelijk is om uw aanspraak op deze Garantie te doen gelden.

De garantie voor het Product is geldig gedurende één jaar vanaf de datum van de consumentelijke aankoop bij een detailhandelaar van Kenwood producten. De garantie slaat zowel op de originele wettelijke als de werkuren, de herstellingen en/of de reparaties. Wij reserveren ons het recht het Product te vervangen indien het herstellen ervan niet economisch verantwoord is. We aanvaard geen aansprakelijkheid voor schade van welke aard ook die voortvloeit uit het gebruik van het Product.

Indien het product aangekocht werd in de EG-land en de coördinaten van de dichtstbijzijnde erkende vertaler in de EG-land niet de vertaler, gelieve dan contact te nemen met:

JCKENWOOD BELGIUM N.V.
Louvensesteenweg 248 J,
1800 Vilvoorde, Belgium
Tel. 32 (0)2075-9060
www.kenwood.be

U dient deze Garantiekaart zorgvuldig bij te houden aangezien zij noodzakelijk is om uw aanspraak op deze Garantie te doen gelden.

De garantie voor het Product is geldig gedurende één jaar vanaf de datum van de consumentelijke aankoop bij een detailhandelaar van Kenwood producten. De garantie slaat zowel op de originele wettelijke als de werkuren, de herstellingen en/of de reparaties. Wij reserveren ons het recht het Product te vervangen indien het herstellen ervan niet economisch verantwoord is. We aanvaard geen aansprakelijkheid voor schade van welke aard ook die voortvloeit uit het gebruik van het Product.

Malta

Chaziz Klient tal-Prodotti Kenwood.

Grazzi talli għażiż dan il-prodott "KENWOOD".

Jekk qatt inqas juri li d'fett waqt l-użu normali tiegħi, jekk jgħodgħ għameli kuntażi mad-distributtur Avtorizzat ta' pajjżiżek li għedh imbiżżeż f'oin liżni għall-informazzjoni, dwar garanzija.

CUTAJAR LTD.
Triq Lakkawdott, Birkirkara
Tel. 21441720

ATTENZIONE
Il cartà di garanzia e la prova d'acquisto (o la fattura) sono necessari per l'acquisto di un nuovo frontpanel in caso di furto o danno.

Switzerland
Gentile cliente, la ringraziamo per aver acquistato questo prodotto KENWOOD.

Se, in normali condizioni di funzionamento, questo dovesse risultare difettoso, la preghiamo di contattare il nostro distributore ufficiale al seguente indirizzo.

Tale nostro distributore sarà a sua disposizione per qualunque informazione.

KENWOOD ELECTRONICS DEUTSCHLAND GMBH
Konrad-Adenauer Allee 1-11
61118 Bad Vilbel
Tel. 0648-50-5010
www.kenwood.de

ATTENTION
Questo documento e la ricevuta d'acquisto (o fattura) sono necessari per l'acquisto di un nuovo frontpanel in caso di furto o danno.

Dear Customer,
Thank you for purchasing this kenwood product. As mentioned in the pages of this booklet, our warranty is only valid in the countries listed. If your country is not listed please contact your retailer for information on warranty procedure, or write to:

JVC KENWOOD Customer Information Center
3-12, Moriyocho,
Kanagawa-ku, Yokohama-shi, Kanagawa
221-0022, Japan

OBST!
Dette kort og kvitterings er nødvendig for å kappe nytt panel ved eventuelt skade eller stöld.

ATTENTION
Ce document et la preuve d'achat (ou la facture) sont nécessaires à l'achat d'une nouvelle façade détachable en cas de dommages ou de vol.

Belgium & Grand-duché de Luxembourg
Cher Utilisateur de Produits Kenwood.
Nous vous remercions d'avoir choisi ce produit Kenwood ("le Produit"). Si celui-ci, dans des conditions d'utilisation normales, devait s'avérer défectueux, il serait réparé ou remplacé gratuitement, conformément aux conditions de la présente Carte de Garantie. Si le Produit est acheté dans un pays non membre de la CEE et si un problème se présente, nous vous proposons de bien vouloir le présenter auprès d'un importateur Kenwood officiel, d'un Distributeur agréé, d'un Centre Technique Agréé, ou d'un détaillant de produits Kenwood établi dans la CEE en y joignant le présent document. Si vous avez acheté le produit dans un pays non membre de la CEE et si un problème se présente, nous vous proposons de bien vouloir le présenter auprès d'un importateur Kenwood officiel, d'un Distributeur agréé, d'un Centre Technique Agréé, ou d'un détaillant de produits Kenwood établi dans la CEE en y joignant le présent document. Si vous avez acheté le produit dans un pays non membre de la CEE et si un problème se présente, nous vous proposons de bien vouloir le présenter auprès d'un importateur Kenwood officiel, d'un Distributeur agréé, d'un Centre Technique Agréé, ou d'un détaillant de produits Kenwood établi dans la CEE en y joignant le présent document.

JCKENWOOD BELGIUM N.V.
Louvensesteenweg 248 J,
1800 Vilvoorde, Belgium
Tel. 32 (0)2075-9060
www.kenwood.be

Conservez précieusement cette Carte de Garantie car elle vous sera indispensable pour toute réparation.

Le Produit est garanti pour une durée d'un an à compter de la date de prise en possession après un déballage de produits Kenwood. La Garantie couvre tout le matériel de produits Kenwood et les pièces de rechange approuvées par Kenwood. Nous nous réservons le droit de modifier le Produit à sa discrétion sans préavis. Les frais d'emballage, d'installation ainsi que tous autres frais ou risques indirectement liés à la réparation ne sont pas couverts par la garantie et seront à la charge de l'utilisateur.

Conditions:
A. Toute réclamation formulée en vertu de la Garantie doit être accompagnée de la présente Carte de Garantie et des informations et documents suivants:

- le titre d'identité et adresse complète;
- le certificat d'achat ou tout autre document établissant la date d'acquisition du Produit après un déballage établi dans la CEE;
- l'identité et l'adresse complète de ce détaillant;
- le numéro de série et le nom du modèle du Produit. Si ces informations ne peuvent être fournies ou si le Produit a été modifié ou altéré de quelque manière que ce soit depuis la date d'acquisition, Kenwood se réserve le droit de refuser de réparer le Produit aux conditions de la présente Garantie;
- le Produit a été construit de manière à se conformer aux normes et exigences de sécurité nationales et locales applicables dans le pays d'achat de la CEE en y joignant le présent document. Si ces informations ne peuvent être fournies ou si le Produit a été modifié ou altéré de quelque manière que ce soit depuis la date d'acquisition, Kenwood se réserve le droit de refuser de réparer le Produit aux conditions de la présente Garantie;
- le Produit a été construit de manière à se conformer aux normes et exigences de sécurité nationales et locales applicables dans le pays d'achat de la CEE en y joignant le présent document. Si ces informations ne peuvent être fournies ou si le Produit a été modifié ou altéré de quelque manière que ce soit depuis la date d'acquisition, Kenwood se réserve le droit de refuser de réparer le Produit aux conditions de la présente Garantie;
- le Produit a été construit de manière à se conformer aux normes et exigences de sécurité nationales et locales applicables dans le pays d'achat de la CEE en y joignant le présent document. Si ces informations ne peuvent être fournies ou si le Produit a été modifié ou altéré de quelque manière que ce soit depuis la date d'acquisition, Kenwood se réserve le droit de refuser de réparer le Produit aux conditions de la présente Garantie;

Belgie & Groothertogdom Luxemburg
Gebruiker van Kenwood producten.
Wij danken U voor het kiezen van het Kenwood-product ("het Product"). Indien het Product, bij normaal gebruik, gebreken zou vertonen, zal het gratis worden hersteld of vervangen overeenkomstig de voorwaarden van deze Garantiekaart. Indien het product aangekocht werd in een EG-land (EU) en het gebreuk een ander probleem oplevert, gelieve het dan aan te bieden bij een officiële Kenwood-vertegenwoordiger, een erkend vertaler, een service center of detailhandelaar voor Kenwood producten in de EG-landen met het aankoopbewijs of elk ander document dat de datum van aankoop van het Product bewijst. Indien het gebreuk anderszins niet in de EG-land wordt hersteld, worden de kosten van de vervoer bij het Product gekocht werd.

Indien het product aangekocht werd in de EG-land en de coördinaten van de dichtstbijzijnde erkende vertaler in de EG-land niet de vertaler, gelieve dan contact te nemen met:

JCKENWOOD BELGIUM N.V.
Louvensesteenweg 248 J,
1800 Vilvoorde, Belgium
Tel. 32 (0)2075-9060
www.kenwood.be

U dient deze Garantiekaart zorgvuldig bij te houden aangezien zij noodzakelijk is om uw aanspraak op deze Garantie te doen gelden.

De garantie voor het Product is geldig gedurende één jaar vanaf de datum van de consumentelijke aankoop bij een detailhandelaar van Kenwood producten. De garantie slaat zowel op de originele wettelijke als de werkuren, de herstellingen en/of de reparaties. Wij reserveren ons het recht het Product te vervangen indien het herstellen ervan niet economisch verantwoord is. We aanvaard geen aansprakelijkheid voor schade van welke aard ook die voortvloeit uit het gebruik van het Product.

Indien het product aangekocht werd in de EG-land en de coördinaten van de dichtstbijzijnde erkende vertaler in de EG-land niet de vertaler, gelieve dan contact te nemen met:

JCKENWOOD BELGIUM N.V.
Louvensesteenweg 248 J,
1800 Vilvoorde, Belgium
Tel. 32 (0)2075-9060
www.kenwood.be

U dient deze Garantiekaart zorgvuldig bij te houden aangezien zij noodzakelijk is om uw aanspraak op deze Garantie te doen gelden.

De garantie voor het Product is geldig gedurende één jaar vanaf de datum van de consumentelijke aankoop bij een detailhandelaar van Kenwood producten. De garantie slaat zowel op de originele wettelijke als de werkuren, de herstellingen en/of de reparaties. Wij reserveren ons het recht het Product te vervangen indien het herstellen ervan niet economisch verantwoord is. We aanvaard geen aansprakelijkheid voor schade van welke aard ook die voortvloeit uit het gebruik van het Product.

Kenwood Warranty Card

Уважаемый покупатель Kenwood продукции! Серьезно благодарим Вас за покупку этого изделия Kenwood ("Продукт"). Если в течение гарантийного срока эксплуатации изделие окажется неисправным, мы бесплатно отремонтируем его или заменим его новым. Мы гарантируем, что все детали и материалы, используемые при ремонте, будут оригинальными. Мы не несем ответственности за повреждение изделия в результате стихийных бедствий, кражи, неправильного использования, неавторизованного ремонта или модификации. Для получения информации о гарантии обратитесь к официальному дилеру Kenwood в вашем регионе.

Suomi
Kiitos ostamisesta Kenwood-tuotteesta. Jos tuote on vaurioitunut normaaliolosuhteissa, korjataan tai vaihdetaan ilmaiseksi tänä tuoteaikana. Kaikki korjaukset ja osat ovat alkuperäisiä. Kenwood ei vastaa vahingoista, jotka johtuvat normaalikäytöstä, varkaudesta, väkivallosta, väärinkäytöstä tai muista syyistä. Lisätietoja saat lähettämällä tämän kortin ja ostoslipin osoitteeseen: Kenwood Customer Information Center, 3-12 Moriyocho, Kanagawa-ku, Yokohama-shi, Kanagawa 221-0022, Japan.

JCKENWOOD NEDERLAND B.V.
Amsterdamsedweg 37, 1422 AC Uithoorn
Tel. 0297-519900
www.kenwood-europe.com

OBST!
Dette kort og kvittering er nødvendig for å kappe nytt panel ved eventuelt skade eller tyveri.

ATTENTION
Ce document et la preuve d'achat (ou la facture) sont nécessaires à l'achat d'une nouvelle façade détachable en cas de dommages ou de vol.

Belgium & Grand-duché de Luxembourg
Cher Utilisateur de Produits Kenwood.
Nous vous remercions d'avoir choisi ce produit Kenwood ("le Produit"). Si celui-ci, dans des conditions d'utilisation normales, devait s'avérer défectueux, il serait réparé ou remplacé gratuitement, conformément aux conditions de la présente Carte de Garantie. Si le Produit est acheté dans un pays non membre de la CEE et si un problème se présente, nous vous proposons de bien vouloir le présenter auprès d'un importateur Kenwood officiel, d'un Distributeur agréé, d'un Centre Technique Agréé, ou d'un détaillant de produits Kenwood établi dans la CEE en y joignant le présent document. Si vous avez acheté le produit dans un pays non membre de la CEE et si un problème se présente, nous vous proposons de bien vouloir le présenter auprès d'un importateur Kenwood officiel, d'un Distributeur agréé, d'un Centre Technique Agréé, ou d'un détaillant de produits Kenwood établi dans la CEE en y joignant le présent document. Si vous avez acheté le produit dans un pays non membre de la CEE et si un problème se présente, nous vous proposons de bien vouloir le présenter auprès d'un importateur Kenwood officiel, d'un Distributeur agréé, d'un Centre Technique Agréé, ou d'un détaillant de produits Kenwood établi dans la CEE en y joignant le présent document.

JCKENWOOD BELGIUM N.V.
Louvensesteenweg 248 J,
1800 Vilvoorde, Belgium
Tel. 32 (0)2075-9060
www.kenwood.be

Conservez précieusement cette Carte de Garantie car elle vous sera indispensable pour toute réparation.

Le Produit est garanti pour une durée d'un an à compter de la date de prise en possession après un déballage de produits Kenwood. La Garantie couvre tout le matériel de produits Kenwood et les pièces de rechange approuvées par Kenwood. Nous nous réservons le droit de modifier le Produit à sa discrétion sans préavis. Les frais d'emballage, d'installation ainsi que tous autres frais ou risques indirectement liés à la réparation ne sont pas couverts par la garantie et seront à la charge de l'utilisateur.

Conditions:
A. Toute réclamation formulée en vertu de la Garantie doit être accompagnée de la présente Carte de Garantie et des informations et documents suivants:

- le titre d'identité et adresse complète;
- le certificat d'achat ou tout autre document établissant la date d'acquisition du Produit après un déballage établi dans la CEE;
- l'identité et l'adresse complète de ce détaillant;
- le numéro de série et le nom du modèle du Produit. Si ces informations ne peuvent être fournies ou si le Produit a été modifié ou altéré de quelque manière que ce soit depuis la date d'acquisition, Kenwood se réserve le droit de refuser de réparer le Produit aux conditions de la présente Garantie;
- le Produit a été construit de manière à se conformer aux normes et exigences de sécurité nationales et locales applicables dans le pays d'achat de la CEE en y joignant le présent document. Si ces informations ne peuvent être fournies ou si le Produit a été modifié ou altéré de quelque manière que ce soit depuis la date d'acquisition, Kenwood se réserve le droit de refuser de réparer le Produit aux conditions de la présente Garantie;
- le Produit a été construit de manière à se conformer aux normes et exigences de sécurité nationales et locales applicables dans le pays d'achat de la CEE en y joignant le présent document. Si ces informations ne peuvent être fournies ou si le Produit a été modifié ou altéré de quelque manière que ce soit depuis la date d'acquisition, Kenwood se réserve le droit de refuser de réparer le Produit aux conditions de la présente Garantie;
- le Produit a été construit de manière à se conformer aux normes et exigences de sécurité nationales et locales applicables dans le pays d'achat de la CEE en y joignant le présent document. Si ces informations ne peuvent être fournies ou si le Produit a été modifié ou altéré de quelque manière que ce soit depuis la date d'acquisition, Kenwood se réserve le droit de refuser de réparer le Produit aux conditions de la présente Garantie;

Belgie & Groothertogdom Luxemburg
Gebruiker van Kenwood producten.
Wij danken U voor het kiezen van het Kenwood-product ("het Product"). Indien het Product, bij normaal gebruik, gebreken zou vertonen, zal het gratis worden hersteld of vervangen overeenkomstig de voorwaarden van deze Garantiekaart. Indien het product aangekocht werd in een EG-land (EU) en het gebreuk een ander probleem oplevert, gelieve het dan aan te bieden bij een officiële Kenwood-vertegenwoordiger, een erkend vertaler, een service center of detailhandelaar voor Kenwood producten in de EG-landen met het aankoopbewijs of elk ander document dat de datum van aankoop van het Product bewijst. Indien het gebreuk anderszins niet in de EG-land wordt hersteld, worden de kosten van de vervoer bij het Product gekocht werd.

Indien het product aangekocht werd in de EG-land en de coördinaten van de dichtstbijzijnde erkende vertaler in de EG-land niet de vertaler, gelieve dan contact te nemen met:

JCKENWOOD BELGIUM N.V.
Louvensesteenweg 248 J,
1800 Vilvoorde, Belgium
Tel. 32 (0)2075-9060
www.kenwood.be

U dient deze Garantiekaart zorgvuldig bij te houden aangezien zij noodzakelijk is om uw aanspraak op deze Garantie te doen gelden.

De garantie voor het Product is geldig gedurende één jaar vanaf de datum van de consumentelijke aankoop bij een detailhandelaar van Kenwood producten. De garantie slaat zowel op de originele wettelijke als de werkuren, de herstellingen en/of de reparaties. Wij reserveren ons het recht het Product te vervangen indien het herstellen ervan niet economisch verantwoord is. We aanvaard geen aansprakelijkheid voor schade van welke aard ook die voortvloeit uit het gebruik van het Product.

Indien het product aangekocht werd in de EG-land en de coördinaten van de dichtstbijzijnde erkende vertaler in de EG-land niet de vertaler, gelieve dan contact te nemen met:

This warranty will be honored only in the U.S.A.

KENWOOD LIMITED WARRANTY FOR CAR STEREO COMPONENTS

HOW LONG IS THE WARRANTY

Kenwood U.S.A. Corporation ("Kenwood") warrants this product for a period of one (1) year from the date of original purchase.

WHAT IS COVERED AND WHAT IS NOT COVERED

Except as specified below, this warranty covers all defects in material and workmanship in Kenwood car stereo components. The following are not covered by the warranty:

1. Any product which is not distributed in the U.S.A. by Kenwood or which is not purchased in the U.S.A. from an authorized Kenwood car stereo dealer or an automobile dealer, unless the product is purchased through the U.S.A Military Exchange Service.
2. Any product on which the serial number has been defaced, modified or removed.
3. Damage, deterioration or malfunction resulting from:
 - a. Any shipment of the product (claims must be presented to the carrier).
 - b. Installation or removal of the product.
 - c. Accident, acts of nature, misuse, abuse, neglect, unauthorized product modification or failure to follow instructions supplied with the product.
 - d. Repair or attempted repair by anyone not authorized by Kenwood.
 - e. Any other cause which does not relate to a product defect.

WHO IS PROTECTED

This warranty is enforceable only by the original purchaser.

WHAT WE WILL PAY FOR

We will pay for all labor and material expenses for covered items. Payment of shipping charges is discussed in the next section of this warranty.

HOW TO OBTAIN WARRANTY SERVICE

If your KENWOOD product ever needs service:

1. Take or ship it to any KENWOOD Authorized Service Center in the U.S.A. along with & complete description of the problem. (If you are uncertain as to whether a Service Center is authorized, please call 1-800-KENWOOD for the nearest Service Center. 1-800-536-9663).
2. Although you must pay any shipping charges if it is necessary to ship the product for warranty service, we will pay the return shipping charges if the repairs are covered by the warranty within the United States.
3. Whenever your units are taken or sent for warranty service, you must include a copy of the original dated sales receipt as proof of warranty coverage.

LIMITATION OF IMPLIED WARRANTIES

ALL IMPLIED WARRANTIES, INCLUDING WARRANTIES OF MERCHANTABILITY AND FITNESS FOR A PARTICULAR PURPOSE, ARE LIMITED IN DURATION TO THE LENGTH OF THIS WARRANTY.

EXCLUSION OF DAMAGES

KENWOOD'S LIABILITY FOR ANY DEFECTIVE PRODUCT IS LIMITED TO THE REPAIR OR REPLACEMENT OF THE PRODUCT AT OUR OPTION. KENWOOD SHALL NOT BE LIABLE FOR:

1. INSTALLATION OR REMOVAL CHARGES, DAMAGE TO OTHER PROPERTY CAUSED BY ANY DEFECTS IN KENWOOD CAR STEREO COMPONENTS, DAMAGES BASED UPON INCONVENIENCE, LOSS OF USE OF THE PRODUCT; OR
 2. ANY OTHER DAMAGES, WHETHER INCIDENTAL, CONSEQUENTIAL OR OTHERWISE.
- SOME STATES DO NOT ALLOW LIMITATIONS ON HOW LONG AN IMPLIED WARRANTY LASTS AND/OR DO NOT ALLOW THE EXCLUSION OR LIMITATION OF INCIDENTAL OR CONSEQUENTIAL DAMAGES, SO THE ABOVE LIMITATIONS AND EXCLUSIONS MAY NOT APPLY TO YOU.

This warranty gives you specific legal rights, and you may also have other rights which vary from state to state.

If a problem develops during or after the Limited Warranty Period, or if you have any questions regarding the operation of the product, you should contact your KENWOOD Authorized Dealer or Authorized Service Center. If the problem or your question is not handled to your satisfaction, please contact our Customer Relations Department at the address listed below.

KENWOOD USA CORPORATION
 P.O. Box 22745, 2201 East Dominguez Street, Long Beach, CA 90801-5745
 Tel: (310) 639-5300

ATTENTION

This card and receipt (or invoice) are necessary to purchase a new panel in case of theft or damage.

Units purchased through the U.S.A. military exchange service overseas may be serviced under warranty in the continental U.S.A., subject to the following conditions:

- 1) The original warranty is in effect.
- 2) Proof of purchase is provided to the servicer.

WARRANTY FOR MILITARY MARKET

Kenwood corporation is proud of the quality and workmanship of its audio equipment. This unit has been properly designed, tested and inspected before it was shipped to you. If properly installed and operated in accordance with instructions furnished, it should give you an optimum reliable performance.

WARRANTY PERIOD

This product is warranted for a period of (1) year from the date of the original purchase.

SCOPE OF WARRANTY

Except as specified below, this warranty covers all defects in materials and workmanship of the Kenwood brand products.

During the warranty period, any authorized Kenwood Service Center in the military market listed in the back of this warranty card will provide you free-of-charge both parts and labor required to correct any defect in materials or workmanship.

The following are not covered by this warranty.

1. Voltage conversions.
2. Periodic check-ups which do not disclose any defect covered by the warranty.
3. Cabinets, grilles, other exterior finishes, belts, tape heads, and other non-durable parts and accessories.
4. Units on which the serial number has been effaced, modified or removed.
5. Installation and/or removal charges.
6. Damaged magnetic tapes.
7. House call charges for any repairs.
8. Shipping or delivery charges to or from an authorized Kenwood Service Center.
9. This warranty will not cover any failure that is due to any of the following conditions in accordance with the visual inspection of the authorized Kenwood Service Center:
 - * Improper maintenance or repair, including the installation of parts or accessories that do not conform to the quality and specifications of the original parts.
 - * Misuse, abuse, neglect, unauthorized product modification or failure to follow instructions contained in the Owner's Manual.
 - * Accidental or intentional damages.
 - * Repairs or attempted repairs by an unauthorized agency. (All repairs must be performed at an authorized Kenwood Service Center.)
 - * Damages or deteriorations caused during shipment (Claims must be presented to the carrier).
 - * Damages or deteriorations resulting from removal and/or replacement.

PURCHASER'S RESPONSIBILITIES

As the purchaser of a new Kenwood brand product, you are requested to do the following in order to obtain Kenwood warranty service:

1. Retain your sales slip or other evidence of purchase for proving your eligibility for requesting Kenwood warranty service.
2. Make your unit available to an authorized Kenwood Service Center in the military market for inspection and approved warranty service, or ship your unit in its original carton box or equivalent, fully insured and shipping charges prepaid, to the authorized Kenwood Service Center.

LIMITATION OF IMPLIED WARRANTIES

Any and all implied warranties, including warranties of merchantability and fitness for a particular purpose, shall be limited in duration to the length of this warranty.

EXCLUSION OF CERTAIN DAMAGES

KENWOOD'S liability for any defective product is limited to the repair or replacement of said product, at our option, and shall not include damages of any kind, whether incidental, consequential or otherwise, except to the extent prohibited by applicable law.

ATTENTION

This card and receipt (or invoice) are necessary to purchase a new panel in case of theft or damage.

KENWOOD AUTHORIZED SERVICE CENTERS IN MILITARY MARKET

JAPAN:

Yokota
 Kenwood Rep.; c/o
 Yokota BX, JAAX-AAFES-PAC,
 APO San Francisco 96328

Zama
 Kenwood Rep.; c/o
 Zama PX, JAAX-AAFES-PAC,
 APO San Francisco 96343

Misawa
 Kenwood Rep.; c/o
 Misawa BX, JAAX-AAFES-PAC,
 APO San Francisco 96519

Yokosuka
 Kenwood Rep.; c/o
 A-33, Yokosuka NEX No. 260-010
 FPO Seattle 98760

Atsugi
 Kenwood Rep.; c/o
 Atsugi NEX No. 260-020 FPO Seattle 98767

Iwakuni
 Kenwood Rep.; c/o
 Marine Corps Exchange, Marine Corps Air Station,
 FPO Seattle 98764

Sasebo
 Sasebo NEX;
 Navy Exchange 260-040
 F.A. Box 115 FPO Seattle 98766

Okinawa
 Kenwood Rep.; c/o
 OWAX, AAFES-PAC, APO San Francisco 96230

KOREA:
 Kenwood Rep.; c/o
 KOAX Repair Shop, AAFES-PAC
 DD-Camp Market, APO San Francisco 96488

GUAM:
 Kenwood Rep.; c/o
 Guam NEX No. 230-010,
 FPO San Francisco 96630
 Kenwood Rep.; c/o
 GUAX, AAFES-PAC, APO San Francisco 96334

U.S.A.:

Hawaii
 Kenwood Factory Service
 99-994 Iwena St., Aiea, Hawaii 96701

Alaska
 Vista Radio TV.;
 861 East Loop Road, Anchorage, Alaska 99501
 Anchorage Commercial Electronics, Inc.;
 1450 East 9th Ave., Anchorage, Alaska 99501

In The Continental U.S.A.
 For Nearest Authorized Service Center;
 Tel: 1-800-536-9663

Kenwood Service U.S.A.
 Kenwood Factory Service;
 P.O. Box 22745, 2201 East Dominguez Street,
 Long Beach, California 90801-5745
 Tel: (310) 639-5300

EUROPE:
 Please inquire at the military resale outlets where you bought your Kenwood products, or
 KENWOOD ELECTRONICS DEUTSCHLAND GMBH;
 Rembrücker-Str. 15, 63150 Heusenstamm, Germany
 Tel.: 49-06104-69010

KENWOOD WARRANTY

KENWOOD ELECTRONICS CANADA INC. (hereinafter called "KENWOOD"), gives the following written warranty to the original customer of each new Kenwood product distributed in Canada by KENWOOD and purchased from a dealer authorized by KENWOOD.

KENWOOD warrants that each new Kenwood product, under normal use, is free from any defects, subject to the terms and conditions set forth below. If a defect should occur within the warranty period, repairs will be made free of charge for parts and labour when such defects are determined by KENWOOD or its' authorized service centres to be attributable to faulty materials or workmanship at time of manufacture. Please contact KENWOOD to confirm if a dealer or service centre is authorized by KENWOOD.

WARRANTY PERIOD

This Kenwood product is warranted for parts and labour for a period of one (1) year from the date of original purchase, lease or rental, except for products which are used in a professional or commercial application, which are warranted for a period of ninety (90) days for parts and labour and are subject to the terms and conditions of the warranty.

WARRANTY EXCLUSIONS

This warranty excludes:

- (a) Products purchased in a foreign country or purchased in Canada and taken to a foreign country.
- (b) Products purchased from a dealer not authorized by KENWOOD.
- (c) Products with the serial number defaced, altered or missing.
- (d) Periodic check-ups which do not disclose any defects covered by this warranty.
- (e) Defects resulting from disaster, accident, abuse, misuse, lightning, power surges, neglect or lack of periodic maintenance, unauthorized modification or failure to follow instructions in the owner's manual.
- (f) Defects or damage as a result of repairs performed by a person or party not authorized by KENWOOD.
- (g) Defects resulting from the use of parts or devices that do not conform to KENWOOD specifications.
- (h) Damage or deterioration occurring to any exterior finishes, cosmetic parts, tape heads, adaptors, antennas, cables, tapes, discs or faults or damage caused by defective or leaking batteries.
- (i) Defects or damage occurring during shipping (claims should be presented to the shipping company).
- (j) Product voltage and /or line frequency conversions.
- (k) Product installation or removal charges.

TO OBTAIN WARRANTY SERVICE

Should your Kenwood product require warranty service, deliver it to any authorized KENWOOD service centre and present the original copy of your bill of sale and this warranty card as proof of warranty, or send your product fully insured and freight prepaid to the nearest authorized KENWOOD service centre. To avoid possible shipping damage, make sure the product is properly packed. Include a copy of your original bill of sale and this warranty card as proof of warranty along with your name, home and /or work telephone number(s), a complete return address and a detailed description of the fault(s). Products repaired within warranty will be returned freight prepaid to destinations within Canada. The customer is responsible for all freight and related costs for the return of product(s) to destinations outside Canada.

ENTIRE WARRANTY

This warranty constitutes the entire written warranty given by KENWOOD. No person, party, dealer or service centre or their agents or employees are authorized to extend or enlarge this warranty on behalf of KENWOOD by any written or verbal statement or advertisement or promotion, including any extended warranty program or plan that may be offered by the dealer or service centre, unless approved in writing by KENWOOD.

DISCLAIMER

KENWOOD disclaims any responsibility for loss of time or use of the product or any other indirect, incidental or consequential damage to other products or goods, inconvenience or commercial loss.

NOTICE TO CONSUMER

The provisions contained in this written warranty are not intended to limit, modify, take away, disclaim or exclude any warranties or rights you may have which are set forth in any applicable provincial or federal laws or legislation.

IMPORTANT

This warranty card by itself is not considered by KENWOOD as a valid proof of purchase. When applying for warranty repairs, you must present the original copy of your bill of sale and this warranty card as proof of warranty, so we recommend that they be kept in a safe place, should they be required in the future.

KENWOOD ELECTRONICS CANADA INC.
 6070 Kestrel Road, Mississauga, Ontario, Canada L5T 1S8
 Tel.: (905) 670-7211
 Fax: (905) 670-7248

ATTENTION

This card and receipt (or invoice) are necessary to purchase a new panel in case of theft or damage.

GARANTIE KENWOOD

KENWOOD ELECTRONICS CANADA INC. (ci-après appelée "KENWOOD"), donne par écrit la garantie suivante à l'acheteur original de chaque nouveau produit Kenwood distribué au Canada par KENWOOD et acheté à un concessionnaire autorisé par KENWOOD.

KENWOOD garantit, sous réserve des termes et des conditions énoncés ci-dessous, que chaque nouveau produit Kenwood, dans des conditions d'emploi normales, est exempt de tous défauts. Si l'un défaut se produit pendant la période de garantie, KENWOOD s'engage à assumer le coût des pièces défectueuses et de la main-d'oeuvre nécessaires pour effectuer les réparations pourvu que de tels défauts sont attribuables à des pièces défectueuses employées lors de la fabrication du produit Kenwood ou à la main-d'oeuvre tel qu'établi par KENWOOD ou par l'un de ses centres de service autorisés. Appelez KENWOOD pour vérifier si un concessionnaire ou un centre de service est autorisé par KENWOOD.

PÉRIODE DE GARANTIE

Les pièces et la main-d'oeuvre nécessaires pour la réparation des produits Kenwood sont garanties pendant la période d'un (1) an à compter de la date d'achat, de bail ou de location originale, sauf dans les cas où les produits Kenwood sont employés dans un but professionnel ou commercial, où la garantie des pièces et de la main-d'oeuvre demeure en vigueur pendant une période de quatre-vingt-dix (90) jours sous réserve des termes et des conditions de la garantie.

EXCLUSIONS DE GARANTIE

- Cette garantie ne couvre pas:
- (a) les produits achetés à l'étranger ou achetés au Canada et transportés à l'étranger;
 - (b) les produits achetés à un concessionnaire non autorisé par KENWOOD;
 - (c) les produits dont le numéro de série manque, a été effacé ou modifié;
 - (d) les services d'entretien périodiques qui n'indiquent aucun défaut couvert par cette garantie;
 - (e) les défauts causés par les désastres, les accidents, les abus, les emplois incorrects, les éclairs, les surtensions de courant, les manques de soins ou d'entretiens périodiques, les modifications non autorisées ou les manques de respect du mode d'emploi;
 - (f) les défauts ou les dommages causés lors de réparations effectuées par une personne ou par une partie non autorisée par KENWOOD;
 - (g) les défauts causés par l'emploi de pièces ou de dispositifs qui ne se conforment pas aux exigences de KENWOOD;
 - (h) les finitions extérieures, les pièces cosmétiques, les têtes de bandes, les adaptateurs, les antennes, les câbles, les bandes, les disques endommagés ou déperis, ni les défauts ou dommages causés par des pièces défectueuses ou qui fuient;
 - (i) les défauts ou dommages qui se produisent pendant l'expédition des produits Kenwood (On devrait déposer de telles réclamations auprès des compagnies de transport);
 - (j) les conversions de tension et/ou de fréquence du produit;
 - (k) les frais d'installation ou d'enlèvement du produit.

COMMENT OBTENIR DU SERVICE SOUS GARANTIE

Au cas où un service sous garantie de votre produit Kenwood s'avère nécessaire, veuillez livrer le produit à n'importe quel centre de service KENWOOD et présenter la copie originale du contrat de vente et cette carte de garantie en tant que preuve de garantie ou veuillez faire parvenir votre produit assuré et port payé au centre de service KENWOOD autorisé le plus proche. Pour éviter toutes possibilités de dommages pendant le transport, veuillez bien emballer le produit. Veuillez inclure une copie du contrat de vente original et cette carte de garantie en tant que preuve de garantie aussi bien que votre nom, numéros de téléphone au poste de travail et/ou au domicile, votre adresse et une description détaillée des défauts. Les produits sous garantie réparés seront retournés port payé aux destinations à l'intérieur du Canada. Le consommateur sera responsable de tous frais de transport et d'autres frais qui s'y rapportent pour faire expédier les produits à destinations à l'extérieur du Canada.

L'ENTIERE GARANTIE

Cette garantie représente l'entière garantie donnée par écrit par KENWOOD. KENWOOD ne se tient aucunement responsable de toutes extensions ni de toutes augmentations de cette garantie faites ou entreprises par toutes personnes, parties, concessionnaires ou centres de service ou par leurs agents ou employés au nom de KENWOOD au moyen d'affirmations verbales ou écrites, d'annonces ou de promotions, y inclus tous programmes ou plans de garantie étendus que puissent offrir les concessionnaires ou les centres de service, à moins que KENWOOD n'y ait consenti par écrit d'avance.

RENONCIATION

KENWOOD renonce à toutes responsabilités de perte de temps, d'emploi du produit, de tous dommages indirects ou accessoires causés à d'autres produits ou biens, de tous inconvénients ou de toutes pertes commerciales.

AVIS AUX CONSUMMATEURS

Les stipulations contenues dans la présente garantie écrite n'ont pas pour but de limiter, de modifier, de diminuer, de rejeter ni d'exclure d'autres garanties ni droits énoncés dans n'importe quelles lois ou législations provinciales ou fédérales.

IMPORTANT

KENWOOD ne considère pas cette garantie toute seule comme étant une preuve d'achat valide. Lorsqu'on demande du service sous garantie, il faudra présenter la copie originale du contrat de vente aussi bien que cette carte de garantie en tant que preuve de garantie. On recommande de les conserver dans un lieu sûr au cas où elles s'avèreraient nécessaires à l'avenir.

KENWOOD ELECTRONICS CANADA INC.
 6070 Kestrel Road, Mississauga, Ontario, Canada L5T 1S8
 Téléphone: (905) 670-7211
 Télécopieur: (905) 670-7248

ATTENTION

La carte de garantie et la preuve d'achat (ou la facture) sont nécessaires à l'achat d'une nouvelle façade détachable en cas de dommages ou de vol.

The warranty will only be honoured in the country in which the unit was originally purchased.

EXPRESS WARRANTY STATEMENT FOR CAR STEREO AND PERSONAL AUDIO COMPONENTS

JVC KENWOOD MALAYSIA SDN. BHD. is proud of the quality and workmanship of its audio equipment. This unit has been properly designed, tested and inspected before it was shipped to you. If properly installed and operated in accordance with instructions furnished, it should give optimum reliable performance.

SCOPE OF EXPRESS WARRANTY

Each of the KENWOOD brand products is expressly warranted under normal installation and use against defects in material and workmanship. During the express warranty period, JVC KENWOOD MALAYSIA SDN. BHD. will provide to any KENWOOD Authorised Service Centre in Malaysia free of charge both parts and labour necessary to correct any defect in material or workmanship. However, the exclusions noted under the heading "CONDITIONS OF THE EXPRESS WARRANTY" are not covered by this express warranty.

EXPRESS WARRANTY PERIOD

The KENWOOD brand car stereo and personal audio components are expressly warranted for a period of **ONE YEAR** from the date of the original purchase.

CONDITIONS OF THE EXPRESS WARRANTY

When requesting service under KENWOOD express warranty record, together with a valid purchase docket must be presented to an authorised KENWOOD Service Centre with your equipment.

The following are not covered by this express warranty:

- Voltage conversions.
- Cabinets, grilles, other exterior finishes, belts, tape heads, and other non-durable parts and accessories.
- Any fault caused by faulty installation, water damage, the vehicle (including its electrical system) or connection to an incorrect power supply.
- Periodic check-ups which do not disclose any defects covered by the warranty.
- Units on which the serial number has been defaced, modified or removed.
- Damage or deterioration:
 - Resulting from installation and/or removal of the product.
 - Resulting from accident, misuse, abuse, neglect, unauthorised product modification or failure to follow instructions contained in the Owner's Manual.
 - Resulting from repair by anyone not authorised by KENWOOD.
 - Resulting from installation of parts or accessories that do not conform to the quality or specifications of the original parts or accessories.
- Occurring during shipment (claims must be presented to shipper).
- Damaged magnetic tapes.
- Installation and removal charges are not covered.
- This express warranty excludes shipping or delivery charges to or from an authorised KENWOOD Service Centre.
- The benefits conferred by this express warranty are in addition to all other rights and remedies in respect of the product which the consumer has under Sales of Goods Act 1957 (Revised 1989).

EXCLUSION OF CERTAIN DAMAGES

KENWOOD's liability for any defective product is limited to the repair or replacement of said product at our option, and shall not include damages of any kind, whether incidental, consequential or otherwise.

PROCEDURE WHEN REQUESTING SERVICE UNDER THE WARRANTY

- Make your equipment available, with this warranty record and purchase docket attached, to the dealer from whom you made the purchase, or the nearest authorised KENWOOD Service Centre, or ship your equipment in its original packaging, or equivalent, fully insured and shipping charges pre-paid, to the authorised KENWOOD Service Centre.
- Attach detailed description of the problem encountered, including details of any interconnections made to associated equipment.
- Make sure you recover this card, your purchase docket and repair docket when accepting the equipment back after repair.

IMPORTANT NOTICE

- Proper maintenance and use are important to the performance level of all KENWOOD brand products. Therefore, you should read your instruction manual.
- Retain your purchase docket together with this warranty record in a safe place, and present them both to prove your eligibility for warranty work.
- We recommend that you keep all the original packaging as it provides the best protection you can have for transportation of your equipment in the future.
- Location of nearest KENWOOD Service Centre will be sent upon request.
- This warranty is in addition to and not in place of such rights at the owner may have at law.

JVC KENWOOD MALAYSIA SDN. BHD.
Lot 1 Persiaran Jubli Perak, Jalan 22/1, Seksyen 22, 40300 Shah Alam,
Selangor Darul Ehsan., Malaysia
TEL. (03) 5548-3330
FAX. (03) 5548-3339

ATTENTION

This card and receipt (or invoice) are necessary to purchase a new panel in case of theft or damage.

The warranty will only be honored in the country in which the unit was originally purchased.

EXPRESS WARRANTY STATEMENT FOR CAR STEREO AND PERSONAL AUDIO COMPONENTS

JVC KENWOOD AUSTRALIA PTY. LTD. ("JVC KENWOOD") is proud of the quality and workmanship of its audio equipment. This unit has been properly designed, tested and inspected before it was shipped to you. If properly installed and operated in accordance with instructions furnished, it should give optimum reliable performance.

For Australian Customers

Our goods comes with guarantees that cannot be excluded under the Australian Consumer Law. Under Australian Consumer Law, you are entitled to a replacement or refund for a major failure and for compensation for any other reasonably foreseeable loss or damage. You are also entitled to have the goods repaired or replaced if the goods fail to be of acceptable quality and the failure does not amount to a major failure.

The benefits of this warranty are in addition to any rights and remedies imposed by Australian State and Federal legislation that cannot be excluded. Nothing in this warranty is to be interpreted as excluding, restricting or modifying any State or Federal legislation applicable to the supply of goods and services which cannot be excluded, restricted or modified.

For New Zealand Customers

The benefits of the express warranty described below are in addition to your statutory rights and remedies under the Consumer Guarantees Act 1993 that cannot be excluded. If you are acquiring Product for the purposes of a business, to the extent permitted by law, the Consumer Guarantees Act 1993 does not apply. Otherwise nothing in this warranty is to be interpreted as excluding, or restricting, the Consumer Guarantees Act 1993. To the extent permitted by law, all other warranties, guarantees or representations (whether implied by statute, common law or custom of the trade or otherwise) in respect of the Product, not expressly included in this warranty, are excluded.

SCOPE OF EXPRESS WARRANTY

Subject to the "EXCLUSIONS", "PROCEDURE WHEN REQUESTING SERVICE UNDER THE EXPRESS WARRANTY" and "LIMITATIONS" below, each of the KENWOOD brand products ("Products") is expressly warranted under normal installation and use against defects in material and workmanship during the Warranty Period.

This warranty is not transferable to a subsequent customer if the Product is sold by the original purchaser during the Warranty Period. During the Warranty Period, JVC KENWOOD will cause the Product or the defective part of the Product to be repaired by providing to any JVC KENWOOD Authorized Service Centre in Australia or New Zealand (as applicable to country of purchase) free of charge parts necessary to correct any defect in material or workmanship. JVC KENWOOD reserves the right to replace defective parts of the Product with parts and components of similar quality, grade and composition where an identical part or component is not available. Products presented for repair may be replaced by refurbished products of the same type rather than being repaired. Refurbished parts may be used to repair the goods.

WARRANTY PERIOD

The KENWOOD brand car stereo is expressly warranted for a period of **ONE YEAR** from the date of the original purchase.

CONDITIONS OF THE EXPRESS WARRANTY

The following are not covered by this express warranty:

- Voltage conversions.
- Cabinets, grilles, other exterior finishes, belts, tape heads, and other non-durable parts and accessories;
- Any fault caused by faulty installation, water damage, the vehicle (including its electrically system) or connection to an incorrect power supply.

- Periodic check-ups which do not disclose any defects covered by this warranty;
- Products on which the serial number has been defaced, modified or removed;
- Products that have been subject to abnormal conditions, including environment, temperature, water, fire, humidity, pressure, stress or similar;
- Alleged defects that are within acceptable industry variances;
- Damage or deterioration:
 - Resulting from installation and/or removal of the product.
 - Resulting from accident, misuse, abuse, neglect, unauthorised product modification or failure to follow instructions contained in the Owner's Manual.
 - Resulting from installation of parts or accessories that do not conform to the quality or specifications of the original parts or accessories.
 - Occurring during shipment (claims must be present to shipper); and
- Damaged magnetic tapes.

The warranty does not extend to:

- Installation and removal charges; or
- Shipping charges to or from an authorised JVC KENWOOD Service Centre.

PROCEDURE WHEN REQUESTING SERVICE UNDER THE WARRANTY

- When requesting service under JVC KENWOOD warranty, preferably make your Product available for inspection and testing to the dealer from whom you made the purchase, or to the nearest Authorised JVC KENWOOD Service Centre for KENWOOD products, or ship your Product in its original packaging, or equivalent, with shipping charges and insurance prepaid, to the Authorised JVC KENWOOD Service Centre for KENWOOD products. Otherwise, contact JVC KENWOOD at the contact address listed below.
 - Attach the following to the Product:
 - the warranty record in the back of this page together;
 - a valid purchase docket attached; and
 - detailed description of the problem encountered, including details of any problems which relate to associated equipment.
- If such inspection and testing find no defect in the Product, the purchaser, at JVC KENWOOD's discretion must pay JVC KENWOOD's cost of service work, evaluation and testing.
- Make sure you recover this card, your purchase docket and repair docket when accepting the equipment back after repair or after your claim is rejected.

IMPORTANT NOTICE

- Proper maintenance and use are important to the performance level of all KENWOOD brand products. Therefore, you should read your instruction manual.
- Retain your purchase docket together with this warranty record in a safe place, and present them both to prove your eligibility for warranty service.
- We recommend that you keep all the original packaging as it provide the best protection you can have for transportation of your equipment in the future.
- Location of nearest JVC KENWOOD Service Centre can be obtained from the dealer.

LIMITATIONS

To the extent permitted by law, JVC KENWOOD makes no express warranties or representations other than set out in this warranty.

The repair or replacement of the unit or part of the unit is the absolute limits of JVC KENWOOD's liability under this express warranty.

JVC KENWOOD AUSTRALIA PTY. LTD.
4 TALAVERA ROAD, NORTH RYDE
N.S.W. 2113, AUSTRALIA
TEL. (02) 8879-2211
FAX. (02) 8879-2255
svcddept@kenwood.com.au

ATTENTION

This card and receipt (or invoice) are necessary to purchase a new panel in case of theft or damage.

Уважаемый покупатель!

Благодарим Вас за покупку этого изделия марки Kenwood и надеемся, что оно Вам понравится. В случае, если Ваше изделие будет нуждаться в гарантийном обслуживании, пожалуйста, обращайтесь в Авторизованные Сервисные Центры Kenwood (далее АСЦ) или в магазин, где Вы приобрели изделие Kenwood. Список сервисных центров можно получить у продавца или на сайте <http://www.kenwood-rus.ru/support/service/>

Данный гарантийный талон действителен только в той стране, где изначально был куплен аппарат. Настоящая гарантия будет предоставлена в дополнение к правам потребителя и не уменьшает никакие другие права, которые могут быть предоставлены покупателю законом о защите прав потребителей и другими соответствующими законами.

Без предъявления настоящего гарантийного талона мы не сможем обеспечить гарантийное обслуживание. Просим Вас сохранять Ваш сертификат вместе с чеком покупки на весь период гарантийного обслуживания.

На основании этой потребительской гарантии Kenwood гарантирует отсутствие в изделии дефектов в материалах и работе сроком на 1 (один) год, начиная с даты первоначальной покупки. Если в течение этого гарантийного срока в изделии обнаружатся дефекты в материалах или работе, АСЦ Kenwood бесплатно отремонтирует это изделие и заменит его defective части на приведенных ниже условиях. Также мы оставляем за собой право замены изделия, если его ремонт экономически нецелесообразен.

Гарантийные условия

А. Ремонт defective изделия осуществляется по предъявлении потребителем четко, правильно и полностью заполненного гарантийного талона, с внесенными в него следующими данными:

- Фамилии и адреса покупателя;
- Полного названия и адреса дилера у кого был приобретен аппарат;
- Наименования модели и серийного номера аппарата;
- А также кассового и товарного чека или любого другого документа, подтверждающим покупку изделия. Без предъявления данного талона, в случае отсутствия в нем полной информации или при наличии каких-либо изменений в талоне, претензии к качеству изделия не принимаются и гарантийный ремонт не производится.

Б. Фирма Kenwood уделяет большое внимание качеству выпускаемой продукции. При использовании ее для личных (бытовых) нужд с соблюдением правил эксплуатации срок ее службы может значительно превзойти официальный срок службы, установленный в соответствии с действующим законодательством о правах потребителей. Адаптация и изменения в обычной сфере применения изделия, указанной в инструкции по эксплуатации настоящей гарантии не покрываются.

С. Настоящая гарантия не распространяется на следующее:

- ремонт предусмотрен Инструкцией по эксплуатации или является частью обычного технического обслуживания, включая периодические проверки, чистку аудио/видеооповок;
- ремонт, произведенный не в уполномоченных на то сервисными центрами или другими лицами или организациями не имеющих юридических полномочий производить ремонт;
- изделие вышло из строя в результате механического повреждения, воздействия на него домашних животных или насекомых, некалвалифицированной установкой или неправильным использованием;
- повреждение изделия вызванное несчастным случаем, механическим повреждением, ударом молнии, затоплением, пожаром, неправильной вентиляции, колебаний напряжения и иных причин, находящихся вне контроля Kenwood;
- дромоговорители поврежденные колебаниями напряжения не соответствующим спецификации, и повреждения или потеря программного обеспечения или свечных колебаний, не являющихся частью изделия Kenwood;
- расходные материалы нуждающиеся в замене, такие как (но не ограничиваясь): аудио/видеоголовки, все виды батарей, шнуров, разъемов и прочих деталей, обладающих сроком использования;
- если серийный номер или номер модели на изделии изменен, удален, стерт или неразборчивый.

Настоящая гарантия распространяется только на официально поставляемые изделия.

Настоящая гарантия действительна только для изделий используемых для личных бытовых нужд, и не распространяется на изделия, которые используются для коммерческих, промышленных или профессиональных целей.

Производитель: ДжейВиСи Кенвуд Корпорейшн
Импортер и Представитель Производителя в России:
ООО «ДжейВиСи КЕНВУД РУС»

127018, Москва, ул. Сувецкий Вал, дом 31, строение 1
Для получения подробной информации по продуктам Kenwood, пожалуйста,
посетите сайт www.kenwood-rus.ru

ВНИМАНИЕ

Гарантийный талон и чек (товарный или кассовый) необходимы для приобретения новой панели в случае ее потери/кражи или повреждения.

O fabricante garante o produto identificado na Nota Fiscal de venda ao consumidor contra qualquer defeito de fabricação ou de matéria-prima durante o período de garantia. Esta garantia é válida no território brasileiro desde que o produto tenha sido adquirido no Brasil e distribuído pela JVC KENWOOD do Brasil Comércio de Eletrônicos Ltda.

PERÍODO DE GARANTIA

Este produto é garantido pelo prazo de 01 (um) ano, incluindo o período estabelecido por lei, a partir da data de aquisição, comprovada mediante a apresentação da respectiva Nota Fiscal de venda ao consumidor final. Eventuais reparos realizados no produto durante o período de garantia não implicam na dilatação do seu prazo.

EXCLUSÃO DA GARANTIA

- Produtos com o número de série ou certificado de garantia rasurados, adulterados ou ilegíveis;
- Defeitos resultantes de acidentes (quedas, batidas e etc.) ou em desacordo com o manual de instruções, má utilização, ligação à fonte de tensão diferente da especificada no Manual de Instruções, modificações não autorizadas;
- Danos causados por agentes da natureza (Ex: chuvas, raios, marésia, enchentes e etc);
- Defeitos ou danos em decorrência de consertos realizados por pessoas não autorizadas;
- Defeitos ou danos resultantes do uso de peças ou dispositivos não conformes às especificações da JVC KENWOOD;
- Danos ou deteriorações aos acabamentos externos, partes cosméticas, cabos, chicotes, parafusos de fixação, luvas, alças, bolsas, estojos, adaptadores, antenas, fitas, cabeças gravadoras, CDs ou danos causados por pilhas defeituosas ou com vazamento;
- Defeitos ou danos devido ao transporte (reclamações devem ser feitas junto à empresa transportadora);
- Qualquer outra causa que não esteja relacionada a defeitos de matéria-prima e de fabricação;
- Danos causados por tentativa de roubo ou furto;
- Danos causados por uso de CDs de má qualidade;
- Danos decorrentes do desgaste natural do produto;
- Danos causados por mau uso, (derramamento de líquidos e/ou alimentos, corrosão, oxidação, exposição à umidade ou situações climáticas extremas, riscos ou quedas).

CONSERVO EM GARANTIA

É indispensável a apresentação deste Certificado de Garantia devidamente preenchido, acompanhado da respectiva Nota Fiscal de compra do produto, desde que não apresente rasuras ou modificações. O consumidor somente terá direito a estes benefícios, quando o produto for entregue diretamente no balcão de um Serviço Autorizado da JVC KENWOOD.

O QUE NÃO É COBERTO PELA GARANTIA

Instalação e remoção do produto, despesas de frete, seguro e embalagem são de responsabilidade do proprietário. Este produto é destinado exclusivamente ao uso doméstico.

IMPORTANTE:

Para qualquer informação sobre seu equipamento JVC KENWOOD, ou para obter o endereço do Serviço Autorizado mais próximo, acesse o site www.kenwood.com.br, ou ligue para a Central de Atendimento JVC KENWOOD - Tel.: +55 (11) 3777-6771 com oss dados abaixo preenchidos.

JVC KENWOOD DO BRASIL COMÉRCIO DE ELETRÔNICOS LTDA
Tel. (11) 3777-6771
www.kenwood.com.br

Nome do consumidor: _____

Endereço: _____ CEP: _____

Cidade: _____ Estado: _____

Telefone: _____

Data da compra: ____/____/____ Nota Fiscal: _____

ATENÇÃO

Em caso de dano ou perda do painel frontal, este Certificado de Garantia e a Nota Fiscal de compra serão requisitados para a aquisição de um novo painel.